

Peiying[®]

CAR FM TRANSMITTER
WITH BLUETOOTH
FUNCTION

URZ0483

BEDIENUNGSANLEITUNG

DE

OWNER'S MANUAL

EN

INSTRUKCJA OBSŁUGI

PL

MANUAL DE UTILIZARE

RO

SICHERHEITSANLEITUNGEN

Lesen Sie diese Bedienungsanleitung vor dem ersten Gebrauch und bewahren diese auf zum späteren Nachschlagen. Der Hersteller übernimmt keine Haftung für Beschädigungen, hervorgerufen durch unsachgemäße Benutzung und Umgang mit dem Gerät.

1. Schützen Sie dieses Produkt vor Feuchtigkeit, Nässe, Wasser und anderen Flüssigkeiten. Vermeiden Sie es, dieses bei extremen Temperaturen zu verwenden. Setzen Sie es nicht direktem Sonnenlicht und Wärmequellen aus.
2. Verwenden Sie nur zugelassenes Zubehör.
3. Verwenden Sie dieses Gerät nicht, wenn es beschädigt oder dessen Betrieb ungewöhnlich ist.
4. Versuchen Sie nicht, dieses Gerät selbst zu reparieren. Im Falle einer Beschädigung, wenden Sie sich an einen autorisierten Kundendienst für Überprüfung.
5. **IMMER** das Gerät vor der Reinigung von der Stromversorgung trennen.

6. Reinigen Sie dieses Gerät mit einem weichen leicht feuchten Tuch. Verwenden Sie keine Scheuermittel oder Chemikalien um das Produkt zu reinigen.

PRODUKTBESCHREIBUNG

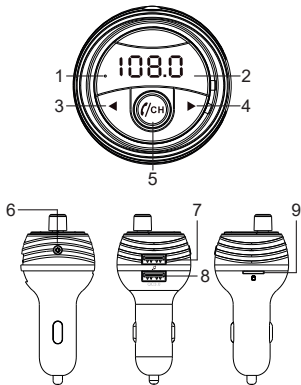

1. Eingebautes Mikrofon
2. LED Display
3. Vorheriger Titel
4. Nächster Titel/ Schaltmodus
5. Multifunktions-Taste **⏸/CH** (Anrufverwaltung, Musiksteuerung, Lautstärkeregelung, Frequenzeinstellung)
6. Taste Farbe der Hintergrundbeleuchtung ändern
7. USB Steckplatz 1 (Laden und Musik-Übertragung)
8. USB Steckplatz 2 (Laden)
9. MikroSD Kartensteckplatz

BEDIENUNG

Funktion	FM Sender
Anruf annehmen/ beenden	Taste ⏸/CH drücken
Anruf abweisen	Taste ⏸/CH zweimal drücken
Wahlwiederholung der letzten Nummer	Taste ⏸/CH zweimal drücken

Musikwiedergabe/ Pause	Taste ⏸/CH drücken
Lautstärkeregelung	Taste ⏸/CH drücken um die Lautstärke einzustellen
Frequenzeinstellung	Taste ⏸/CH drücken und halten bis die Ziffern auf dem Display zu blinken beginnen, Drehen Sie die Taste um die Frequenz einzustellen
Titel auswählen	Taste ◀ und ▶ drücken für vorherigen/ nächsten Titel
Auswahlmodus	Drücken und halten der Taste ▶ zum umschalten zwischen den verfügbaren Modus: (MikroSD Karte, USB, Bluetooth)

FM SENDER

1. Stecken Sie den FM Sender in den Zigarettenanzünder oder die Steckdose Ihres Fahrzeugs.
2. Stellen Sie Ihr Radio auf eine gewünschte UKW-Frequenz ein und stimmen Sie dann die gleiche Frequenz am FM Sender ab. Halten Sie dazu zuerst Taste **FM** gedrückt, bis die Frequenz zu blinken beginnt. Drehen Sie dann den Knopf, um die gewünschte Frequenz einzustellen.
3. Stecken Sie einen USB Flash-Speicher in einen USB-Steckplatz 1 oder stecken Sie eine MikroSD Karte in den MikroSD Kartensteckplatz ein. Das Gerät wird Musikdateien automatisch abspielen und übertragen.

Hinweise:

- Nur USB Steckplatz 1 kann als USB Flash-Speicher dienen.
- Die maximale Kapazität des USB Flash-Speichers und der MikroSD Karte beträgt 64 GB.

BLUETOOTH

1. Aktivieren Sie die Bluetooth-Funktion auf dem externen Gerät und suchen Sie nach neuen Bluetooth Geräten.
2. Wählen und verbinden Sie sich mit diesem Gerät (URZ0483). Geben Sie bei Bedarf das Passwort „0000“ ein.
3. Wenn im Musikwiedergabemodus ein Anruf eingeht, schaltet das Gerät automatisch auf den Anruf um.

AUFLADEN

1. Vergewissern Sie sich, dass der FM Sender an den Zigarettenanzünder Ihres Fahrzeugs angeschlossen ist.
2. Stecken Sie ein Ende des USB Kabels (nicht im Lieferumfang enthalten) in den Mikro USB-Steckplatz des Mobiltelefons. Stecken Sie das andere Ende in den USB Steckplatz 1 oder 2 des FM Senders.
3. Der Ladevorgang startet automatisch.

TECHNISCHE DATEN

Bluetooth 5.0

Bluetooth Reichweite: bis zu 10 m

Bluetooth-Profil: A2DP, AVRCP, HFP

2x USB-Steckplätze:

USB 1 - Laden und Musik-Übertragung
(max. 64 GB)

USB 2 – Laden

SD-Kartensteckplatz (max. 64 GB)

Musikformate: MP3, WMA, WAV, FLAC

LED-Anzeige

Eingebautes Mikrofon

Anrufverwaltung

6 Hintergrundfarben

Frequenzbereich: 87,5 - 108 MHz (Maximale

Ausgangsleistung -43 dBm)

Frequenzstabilität: ± 10 ppm

Ausgangsspannung:

USB 1 - 5 V / 2,4 A

USB 2 (QC 3.0) – 5 V / 3 A; 9 V / 2 A;
12 V / 1,5 A

Stromversorgung: 12 - 24 V

Hiermit erklärt die Firma Lechpol Electronics Leszek Sp.k. dass sich das Gerät Auto-FM-Sender mit Bluetooth-Funktion URZ0483 im Einklang mit den Bestimmungen der Richtlinie 2014/53/UE befindet. Komplette Konformitätserklärung zum herunterladen auf www.lechpol.pl



**Deutsch
Korrekte Entsorgung
dieses Produkts
(Elektromüll)**



(Anzuwenden in den Ländern der Europäischen Union und anderen europäischen Ländern mit einem separaten Sammelsystem) Die Kennzeichnung auf dem Produkt bzw. auf der dazugehörigen Literatur gibt an, dass es nach seiner Lebensdauer nicht zusammen mit dem normalen Haushaltsmüll entsorgt werden darf. Entsorgen Sie dieses Gerät bitte getrennt von anderen Abfällen, um der Umwelt bzw. der menschlichen Gesundheit nicht durch unkontrollierte Müllbeseitigung zu schaden. Recyceln Sie das Gerät, um die nachhaltige Wiederverwertung von stofflichen Ressourcen zu fördern. Private Nutzer sollten den Händler, bei dem das Produkt gekauft wurde, oder die zuständigen Behörden kontaktieren, um in Erfahrung zu bringen, wie sie das Gerät auf umweltfreundliche Weise recyceln können. Gewerbliche Nutzer sollten sich an Ihren Lieferanten wenden und die Bedingungen des Kaufvertrags konsultieren. Dieses Produkt darf nicht zusammen mit anderem Gewerbemüll entsorgt werden.

Hergestellt in China für Lechpol Electronics Leszek Sp.k., ul. Garwolińska 1, 08-400 Miętne.

SAFETY INSTRUCTIONS

Read this instruction manual carefully before use, and keep it for future reference. Producer does not claim liability for inappropriate use and handling.



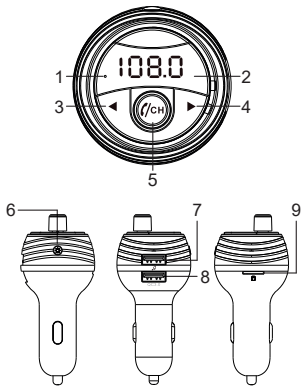

1. Protect this product from moisture, humidity, water and any other liquid. Avoid using/storing it in extreme temperatures. Do not expose it to direct sunlight and sources of heat.
2. Use only authorized accessories.
3. Do not use this device if it has been damaged or its operation is abnormal.
4. Do not attempt to repair this device yourself. In case of damage, contact with an authorized service point for check-up/repair.
5. ALWAYS disconnect the device from power supply before cleaning.
6. Clean this device with soft, slightly damp cloth. Do not use any abrasives or chemical agents to clean this product.



PRODUCT DESCRIPTION



1. Built in microphone
2. LED display
3. Previous track
4. Next track/mode switch
5. Call management/play/pause/volume control/
FM mode
6. Backlight color switch button
7. USB port 1 (charging and music streaming)
8. USB port 2 (charging)
9. microSD card slot

OPERATION

Function	FM transmitter
Answer/end a call	Press the  knob
Reject a call	Press the  knob twice
Redial last number	Press the  knob twice
Play/Pause	Press the  knob
Adjust volume	Rotate the  knob to adjust volume

Set frequency	Press and hold the  knob until digits on the display start flashing; rotate the knob to adjust the frequency
Select a track	Press ◀ and ▶ button to go to the previous/next track
Select mode	Press and hold the ▶ button to switch between available modes (microSD card, USB, Bluetooth)
Backlight color	Press the  button to change backlight color

FM TRANSMITTER

1. Plug the FM transmitter into your vehicle's cigarette lighter or power socket.
2. Tune your radio to a desired FM frequency, then match the same frequency of the FM transmitter. To do this, first press and hold

- the **FM** knob until the frequency starts flashing. Then rotate the knob to set the desired frequency.
3. Insert a USB flash drive to a USB port 1 or insert a microSD card into microSD card slot. The device will play and transmit music files automatically.

Notes:

- Only USB port 1 can serve as a USB flash drive reader.
- The maximum capacity of the USB flash drive and microSD card is 64 GB.

BLUETOOTH

1. Enable Bluetooth function on the external device and search for new Bluetooth devices.
2. Select and connect with this device (URZ0483). Enter password "0000" if necessary.
3. When there is an incoming call in the music playing mode, the device will automatically switch to the call.

CHARGING

1. Make sure the FM transmitter is connected to the cigarette lighter socket in your vehicle.
2. Insert one end of the USB cable into microUSB port of the mobile device; insert the other end into USB port 1 or 2 of the FM transmitter.
3. Charging starts automatically.

SPECIFICATION

Bluetooth 5.0

Bluetooth range: up to 10 m

Bluetooth profiles: A2DP, AVRCP, HFP

2x USB ports:

USB 1 – charging and music streaming
(max 64 GB)

USB 2 – charging

SD card slot (max. 64 GB)

Music format: MP3, WMA, WAV, FLAC

LCD display

Built-in microphone

Call management

6 backlight colors

Frequency range: 87,5 – 108 MHz
(maximum output power -43 dBm)

Frequency stability: +/- 10 ppm

Output voltage:

USB 1 – 5 V / 2,4 A

USB 2 (QC 3.0) – 5V/3A; 9V/2A; 12V/1,5A

Power supply: 12 – 24 V

Lechpol Electronics Leszek Sp.k. hereby declares that Car FM transmitter with Bluetooth function URZ0483 is consistent with directive 2014/53/UE. Full text of the EU Declaration of Conformity is available at following Internet address: www.lechpol.pl



English
Correct Disposal of This
Product
(Waste Electrical &
Electronic Equipment)



(Applicable in the European Union and other European countries with separate collection systems) This marking shown on the product or its literature, indicates that it should not be disposed with other household wastes at the end of its working life. To prevent possible harm to the environment or human health from uncontrolled waste disposal, please separate this from other types of wastes and recycle it responsibly to promote the sustainable reuse of material resources. Household users should contact either the retailer where they purchased this product, or their local government office, for details of where and how they can take this item for environmentally safe recycling. Business users should contact their supplier and check the terms and conditions of the purchase contract. This product should not be mixed with other commercial wastes for disposal.

Made in China for Lechpol Electronics Leszek Sp.k.,
 ul. Garwolińska 1, 08-400 Miętne.

KWESTIE BEZPIECZEŃSTWA

Przed użyciem należy dokładnie zapoznać się z treścią instrukcji obsługi oraz zachować ją w celu późniejszego wykorzystania. Producent nie ponosi odpowiedzialności za nieprawidłowe użycie produktu.

1. Produkt należy chronić przed wilgocią, wodą oraz innymi płynami. Nie należy używać ani przechowywać urządzenia w zbyt wysokich temperaturach. Produkt należy chronić przed bezpośrednim nasłonecznieniem oraz źródłami ciepła.
2. Nie należy używać produktu, jeśli został uszkodzony lub nie działa poprawnie.
3. Zabrania się własnoręcznej naprawy sprzętu. W wypadku uszkodzenia, należy skontaktować się z autoryzowanym punktem serwisowym w celu naprawy.
4. Należy zawsze odłączyć urządzenie od zasilania przed czyszczeniem.
5. Obudowę urządzenia należy regularnie czyścić za pomocą miękkiej, lekko wilgotnej ściereczki. Nie należy używać środków chemicznych lub detergentów do czyszczenia tego urządzenia.



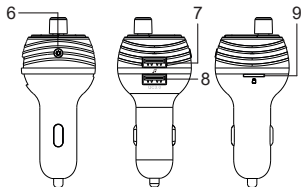
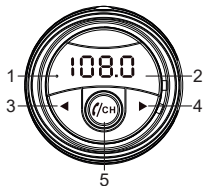



OPIS PRODUKTU



1. Wbudowany mikrofon
2. Wyświetlacz LED
3. Poprzedni utwór
4. Następny utwór/zmiana trybu
5. Pokrętko wielofunkcyjne **f/CH** (zarządzanie połączeniami, odtwarzaj/pauza, dostosowanie głośności, radio FM)
6. Przycisk zmiany podświetlenia
7. Port USB 1 (ładowanie oraz odtwarzanie muzyki)
8. Port USB 2 (ładowanie)
9. Slot na kartę microSD

OBSŁUGA URZĄDZENIA

Funkcja	Transmitter FM
Odbieranie/ zakończenie połączenia	Naciśnij pokrętko f/CH
Odrzucanie połączenia	Naciśnij pokrętko f/CH dwa razy
Wybór ostatniego numeru	Naciśnij pokrętko f/CH dwa razy

Odtwarzanie/ Wstrzymanie odtwarzania	Naciśnij pokrętkę 
Dostosowanie głośności	Pokręć pokrętkę  w prawo/lewo, aby dostosować głośność
Wybór częstotliwości	Naciśnij i przytrzymaj pokrętkę  , aż cyfry na wyświetlaczu zaczną migać, następnie pokręć pokrętkę, aby dostosować częstotliwość
Wybór utworu	Naciśnij przycisk  i  , aby przejść do poprzedniego/ następnego utworu
Wybór trybu	Naciśnij i przytrzymaj przycisk  , aby przełączać pomiędzy dostępnymi trybami (microSD, USB, Bluetooth)

Kolor podświetlenia	Naciśnij przycisk  , aby zmienić kolor podświetlenia
------------------------	---

TRANSMITER FM

1. Należy podłączyć transmitter do gniazda zapalniczki samochodowej lub gniazda zasilania.
2. Nastawić radio na określoną częstotliwość FM (zalecany jest wybór częstotliwości nieużywanej), następnie ustawić tą samą częstotliwość na transmitterze FM. Aby to zrobić, należy najpierw nacisnąć i przytrzymać pokrętkę , aż wartości na wyświetlaczu zaczną migać. Następnie należy pokręcić pokrętkę, aby ustawić żadaną częstotliwość.
3. Umieścić nośnik USB w porcie USB 1 lub umieścić kartę microSD w odpowiednim slotcie. Urządzenie automatycznie rozpocznie odtwarzanie.

Uwagi:

- Tylko port USB 1 jest przeznaczony do odtwarzania muzyki z nośników USB.
- Maksymalna pojemność nośnika USB oraz karty microSD to 64 GB.

BLUETOOTH

1. Należy włączyć funkcję Bluetooth na urządzeniu zewnętrznym i wyszukać urządzenia Bluetooth.
2. Następnie wybrać i połączyć się z urządzeniem (URZ0483). Jeśli jest to wymagane, wpisać hasło: "0000".
3. Jeśli podczas połączenia przychodziłoby, urządzenie znajduje się w trybie odtwarzania muzyki, nastąpi automatyczne przełączenie do połączenia.

ŁADOWANIE

1. Należy upewnić się, że nadajnik jest podłączony do gniazda zapalniczki samochodowej.

2. Następnie podłączyć jeden wtyk kabla USB do portu microUSB telefonu; podłączyć drugi wtyk kabla do portu USB 1 lub 2 nadajnika.
3. Ładowanie rozpocznie się automatycznie.

SPECYFIKACJA

Bluetooth 5.0

Zasięg Bluetooth: do 10 m

Profile Bluetooth: A2DP, AVRCP, HFP

2x port USB:

USB 1 – ładowanie i odtwarzanie muzyki (maks. 64 GB)

USB 2 – ładowanie

Slot na kartę SD (maks. 64 GB)

Format audio: MP3, WMA, WAV, FLAC

Wyświetlacz LED

Wbudowany mikrofon

Obsługa połączeń głosowych

6 kolorów podświetlenia

Zakres częstotliwości: 87,5 – 108 MHz (maksymalna moc wyjściowa -43 dBm)

Stabilność częstotliwości: +/- 10 ppm

Napięcie wyjściowe:

USB 1 – 5 V / 2,4 A

USB 2 (QC 3.0) – 5 V / 3 A; 9 V / 2 A;
12 V / 1,5 A

Zasilanie: 12 – 24 V

Specyfikacja dotycząca fal radiowych		
	Częstotliwość	Maks. moc wyjściowa
Radio	87,5 – 108 MHz	-43 dBm
Bluetooth	2402-2480 MHz	4 dBm

Lechpol Electronics Leszek Sp.k. niniejszym oświadcza, że Transmitter samochodowy z funkcją Bluetooth URZ0483 jest zgodna z dyrektywą 2014/53/UE. Pełny tekst deklaracji zgodności UE jest dostępny pod następującym adresem internetowym: www.lechpol.pl



Poland
Prawidłowe usuwanie
produktu
(zużyty sprzęt
elektryczny i elektroniczny)



Oznaczenie przekreślonego kosza umieszczone na produkcie lub w odnoszących się do niego tekstach wskazuje, że po upływie okresu użytkowania nie należy usuwać go z innymi odpadami pochodzącymi z gospodarstw domowych. Aby uniknąć szkodliwego wpływu na środowisko naturalne i zdrowie ludzi wskutek niekontrolowanego usuwania odpadów, prosimy o oddzielenie produktu od innego typu odpadów oraz odpowiedzialny recykling w celu promowania ponownego użycia zasobów materialnych, jako stałej praktyki. W celu uzyskania informacji na temat miejsca i sposobu bezpiecznego dla środowiska recyklingu tego produktu użytkownicy w gospodarstwach domowych powinni skontaktować się z punktem sprzedaży detalicznej, w którym dokonali zakupu produktu, lub z organem władz lokalnych. Użytkownicy w firmach powinni skontaktować się ze swoim dostawcą i sprawdzić warunki umowy zakupu. Produktu nie należy usuwać razem z innymi odpadami komunalnymi. Taki sprzęt podlega selektywnej zbiórce i recyklingowi. Zawarte w nim szkodliwe substancje mogą powodować zanieczyszczenie środowiska i stanowić zagrożenie dla życia i zdrowia ludzi.

Wyprodukowano w CHRL dla Lechpol Electronics Leszek Sp.k., ul. Garwolińska 1, 08-400 Miętne.

INSTRUCȚIUNI PRIVIND SIGURANȚA

Citiți manualul de instrucțiuni cu atenție înainte de a utiliza produsul și păstrați-l pentru consultări ulterioare. Producătorul nu își asumă responsabilitatea pentru utilizarea și manipularea necorespunzătoare.

1. Protejați acest produs de umezeala, umiditate, apa și orice alt lichid. Evitați expunerea/depozitarea lui la temperaturi extreme. Nu expuneți produsul la lumina directă a soarelui și la surse de căldură.
2. Folosiți doar accesorii autorizate.
3. Nu utilizați acest produs dacă a fost deteriorat sau dacă nu funcționează normal.
4. Nu încercați să reparați singur produsul. În caz de deteriorare, contactați un service autorizat pentru verificare/reparare.
5. Deconectați întotdeauna aparatul de la priză înainte de curățare.
6. Curățați acest produs cu un material textil moale, umezit ușor. Nu folosiți abrazivi sau agenți chimici pentru a curăța acest produs.

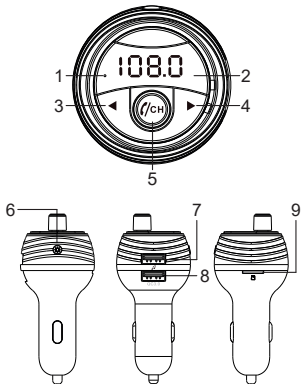
DESCRIERE PRODUS

1. Microfon încorporat
2. Ecran LED
3. Piesa anterioară
4. Piesa următoare/ comutare mod
5. Buton Multifuncțional **⏮/CH** (gestionare apeluri, control muzică, reglare volum, setări frecvență)
6. Buton comutare culoare lumina de fundal
7. Port USB 1 (încărcare și ascultare muzică)
8. Port USB 2 (încărcare)
9. Slot card microSD

FUNCȚIONARE

Funcție	Transmițător FM
Răspunde/ încheie un apel	Apăsați butonul ⏮/CH
Respingeți un apel	Apăsați butonul ⏮/CH de două ori
Reapelați ultimul număr	Apăsați butonul ⏮/CH de două ori
Redare/Pauză muzică	Apăsați butonul ⏮/CH

Reglare volum	Rotiți butonul ⏮/CH pentru a regla volumul
Setare frecvență	Apăsați și mențineți apăsă butonul ⏮/CH până când cifrele de pe ecran încep să clipească; Rotiți butonul pentru a regla frecvența
Selectați o melodie	Apăsați butoanele ◀ și ▶ pentru a merge la piesa anterioară/ următoare
Selectare mod	Apăsați și mențineți apăsă butonul ▶ pentru a comuta între modurile disponibile (redare de pe card microSD, USB, Bluetooth)

Culoare lumină de fundal	Apăsăți butonul  pentru a schimba culoarea luminii de fundal
--------------------------	--

TRANSMIȚĂTOR FM

1. Conectați transmițătorul FM la bricheta sau la priza electrică a mașinii.
2. Reglați radio-ul la o frecvență FM dorită, apoi selectați aceeași frecvență pe transmițătorul FM. Pentru a face acest lucru, prima dată apăsați și mențineți apăsat butonul  până când frecvența începe să clipească. Apoi rotiți butonul pentru a seta frecvența dorită.
3. Introduceți un stick USB în portul USB 1 sau un card microSD în slotul pentru card microSD. Dispozitivul va reda automat fișierele.

Note:

- Doar portul USB 1 poate fi folosit ca cititor pentru stick USB.
- Capacitatea maximă pentru un stick USB și un card microSD este de 64 GB.

BLUETOOTH

1. Activați funcția Bluetooth de pe dispozitivul extern și căutați noi dispozitive Bluetooth.
2. Selectați și conectați cu acest dispozitiv (URZ0483). Introduceți parola "0000" dacă este necesar.
3. Când există un apel primit în modul de redare muzică, dispozitivul va comuta automat la apel.

ÎNCĂRCARE

1. Asigurați-vă că transmițătorul este conectat la bricheta de la mașină.
2. Introduceți un capăt al cablului USB (nu este inclus) în portul microUSB al telefonului; introduceți celălalt capăt în portul USB 1 sau 2 al transmițătorului.
3. Încărcarea începe automat.

SPECIFICAȚII

Bluetooth 5.0

Raza de acțiune Bluetooth: pana la 10 m

Profile Bluetooth: A2DP, AVRCP, HFP

2 port-uri USB:

USB 1 – încărcare și ascultare muzică
(max. 64 GB)

USB 2 – încărcare

Slot card SD (max. 64 GB)

Format muzică: MP3, WMA, WAV, FLAC

Ecran LCD

Microfon încorporat

Gestionare apeluri

6 culori pentru lumina de fundal

Răspuns în frecvență: 87,5 – 108 MHz
(Puterea maximă de ieșire -43 dBm)

Stabilitate frecvență: +/- 10 ppm

Tensiune ieșire:

USB 1 – 5 V / 2,4 A

USB 2 (QC 3.0) – 5 V / 3 A; 9 V / 2 A;
12 V / 1,5 A

Alimentare: 12 – 24 V

Compania Lechpol Electronics declară prin prezenta că Transmițător FM auto cu funcție Bluetooth URZ0483 este în conformitate cu Directiva 2014/53/UE. Textul integral al Declarației de Conformitate UE este disponibil la următoarea adresă: www.lechpol.pl



Romania
Reciclarea corecta a
acestui produs
(reziduuri provenind din
aparatura electrica si electronica)



Marcajale de pe acest produs sau mentionate in instructiunile sale de folosire indica faptul ca produsul nu trebuie aruncat impreuna cu alte reziduuri din gospod arie atunci cand nu mai este in stare de functionare. Pentru a preveni posibile efecte daunatoare asupra mediului inconjurator sau a san ata tii oamenilor datorate evacuarii necontrolate a reziduurilor, vă rugăm să separați acest produs de alte tipuri de reziduuri si să-l reciclați in mod responsabil pentru a promova re folosirea resurselor materiale. Utilizatorii casnici sunt rugati să ia legatura fie cu distribuitorul de la care au achizitionat acest produs, fie cu autoritatile locale, pentru a primi informatii cu privire la locul si modul in care pot depozita acest produs in vederea reciclării sale ecologice. Utilizatorii instititionali sunt rugati să ia legatura cu furnizorul și să verifice conditiile stipulate in contractul de vanzare. Acest produs nu trebuie amestecat cu alte reziduuri de natura comerciala. Este interzisă depozitarea deșeurilor de echipamente marcate cu simbolul unui coș de gunoi barat împreună cu alte deșeuri. Acest echipament este supus colectării și reciclării selective. Substanțele nocive pe care le conține pot provoca poluarea mediului și reprezintă o amenințare pentru sănătatea umană.

Distribuit de Lechpol Electronics SRL, Republicii nr. 5, Resita, CS, ROMANIA.

Peiying[®]