

reesa®

Vacuum sealer

V50

TSA0230

Návod k obsluze

CS

Bedienungsanleitung

DE

Owner's manual

EN

Manuel d'utilisation

FR

Εγχειρίδιο χρήσης

GR

Használati utasítás

HU

Handleiding

NL

Instrukcja obsługi

PL

Manual de utilizare

RO

Návod na použitie

SK

POPIS ZAŘÍZENÍ

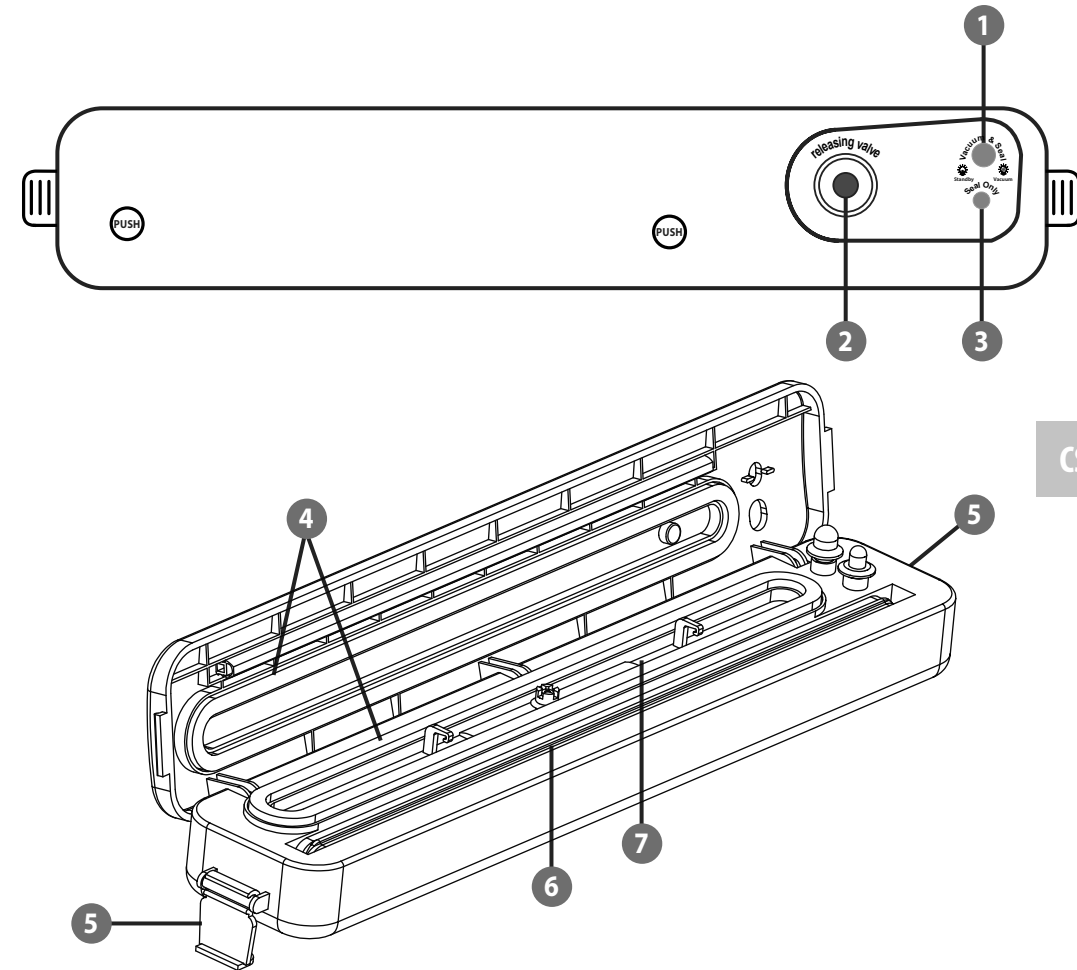

CS

- | | |
|--|---|
| <p>1. VACUUM & SEAL - Tlačítkem spustíte odsávání vzduchu a sváření folie.</p> <p>2. Tlačítko odvětrání svařovací komory</p> <p>3. SEAL ONLY - Stisknutí aktivuje pouze svařovací proces bez odsávání vzduchu.</p> | <p>4. Těsnění</p> <p>5. Zámek komory</p> <p>6. Teflonová svařovací páska</p> <p>7. Svařovací komora</p> |
|--|---|

Děkujeme, že jste si koupili zařízení TEESA. Před použitím si pečlivě přečtěte uživatelskou příručku a uložte ji pro pozdější použití. Výrobce neodpovídá za nesprávné používání a provoz tohoto zařízení.

OTÁZKY BEZPEČNOSTI

Aby nedošlo k poškození nebo zranění, dodržujte základní bezpečnostní opatření používaná k provozu elektrických zařízení, včetně následujících:

1. Před použitím si pozorně přečtěte návod k použití, i když jste dříve podobné zařízení používali. Ušchovejte tuto příručku pro budoucí použití.
2. Před připojením zařízení zkontrolujte, zda je napětí zásuvky a zařízení kompatibilní.
3. Umístěte zařízení na rovný a stabilní povrch.
4. Chraňte zařízení před pádem a otřesy.
5. Zařízení by mělo být čištěno v souladu s pokyny uvedenými v části „Čištění a skladování“.
6. Zařízení vždy vypněte a odpojte od zdroje napájení:
 - když zařízení nefunguje správně,
 - pokud zvuky při provozu zařízení nejsou běžné nebo svědčí o anomálii,
 - před demontáží,
 - před čištěním,
 - pokud není používáno.
7. Při odpojování zařízení od zdroje napájení uchopte a vytáhněte zástrčku, nikdy ne kabel / vodič.
8. Toto zařízení smí používat děti mladší 8 let a osoby s omezenými fyzickými, smyslovými nebo duševními schopnostmi, stejně jako osoby, které nemají žádné zkušenosti a nejsou seznámeny se zařízením, pokud je zajištěn dohled nebo školení týkající se používání zařízení takovým způsobem, aby rizika s ním spojená byla srozumitelná. Děti by měly být poučeny, aby s přístrojem nezacházely jako s hračkou. Čištění a údržbu zařízení by neměly provádět děti bez dozoru.
9. Chraňte zařízení a napájecí kabel mimo dosah zdroje horka, vodou, vlhkostí, ostrými hranami a dalšími faktory, které by mohly toto zařízení poškodit.
10. Neponořujte zařízení do vody ani jej nepoužívejte mokřýma rukama.
11. Zařízení nepoužívejte k jiným účelům, než je popsáno v níže uvedeném návodu.
12. Používejte pouze originální díly a příslušenství.
13. Zařízení je určeno pouze pro domácí použití. nepoužívejte jej v komerčních nebo průmyslových prostorách. Zařízení je určeno pouze pro použití v interiéru.
14. Je-li napájecí kabel poškozen nebo zařízení nefunguje správně, je zakázáno jej používat.
15. Je zakázáno samostatně opravovat zařízení. Zařízení mohou opravit pouze autorizované a kvalifikované osoby. Zařízení neobsahuje žádné součásti, které by uživatel mohl sám opravit.
16. Nepokládejte zařízení na měkké povrchy, jako je postel nebo pohovka, mohlo by dojít k převrácení zařízení.

OBSLUHA

1. Z role ustříhnete požadovanou délku fólie a poté jeden z otevřených konců umístíte na otevřené zařízení tak, aby jeho horní okraj byl ve vakuové komoře mezi spoji.
2. Zavřete chlopeň a zajistíte ji západkami po stranách zařízení.
3. Stiskněte a podržte tlačítko POUZE SVAŘIT po dobu přibližně 3 sekund, aby se sáček zatavil. Nejlepších výsledků dosáhnete, když lehce přitlačíte horní část krytu ke spodní části. Během svařování se tlačítko rozsvítí červeně a po zatavení se vrátí do zelené barvy.
4. Vložte vybrané produkty do připraveného plastového sáčku a ponechte dostatek volného místa v horní části sáčku.
5. Otevřete chlopeň a vložte otevřený konec sáčku tak, aby jeho horní okraj byl ve vakuové komoře mezi spoji.
6. Zavřete chlopeň a zajistíte ji západkami po stranách zařízení.
7. Stiskněte tlačítko VACUUM & SEAL a spusťte proces odsávání vzduchu. Kontrolka tlačítka se rozsvítí zeleně. Po dokončení odsávání se kontrolka změní na červenou a zařízení automaticky začne svařovat. Po dokončení svařování se kontrolka znovu rozsvítí zeleně.

ÚDRŽBA A ČIŠTĚNÍ

1. Po každém použití odpojte zařízení od zdroje napájení.
2. K čištění použijte měkký hadřík navlhčený ve vodě nebo papírový ručník.
3. K čištění obtížných skvrn od zbytků jídla použijte hadřík namočený ve vodě s mýdlem.
4. Po vyčištění zařízení důkladně osušte.
5. Doporučuje se ponechat nepoužívané zařízení s otevřeným víkem.

SPECIFIKACE

TECHNICKÉ ÚDAJE

Šířka svařování: 28 cm
 Podtlak: -0,6 bar
 Výkon: 90 W
 Napájení: 100 - 240 V, 50 - 60 Hz

FYZICKÉ PARAMETRY

Rozměry: 370 x 66 x 51 mm
 Hmotnost: 406 g

SADA OBSAHUJE

10 vakuových sáčků 17 x 25 cm, návod k použití

Danke für den Kauf des TEESA Gerätes. Bitte lesen Sie diese Bedienungsanleitung sorgfältig und bewahren diese auf für späteres Nachschlagen. Der Hersteller übernimmt keine Verantwortung für Schäden, die durch unsachgemäße Handhabung und Verwendung des Produktes verursacht wurden..

SICHERHEITSANLEITUNGEN

Um die Gefahr von Beschädigungen, Feuer, Stromschlag oder anderen Verletzungen zu vermeiden, befolgen Sie die grundlegenden Sicherheitsvorkehrungen bei der Verwendung elektrischer Geräte, einschließlich der folgenden:

1. Lesen Sie diese Bedienungsanleitung sorgfältig durch, vor Beginn der Installation und Montage. Bewahren Sie die Bedienungsanleitung auf für späteres Nachschlagen.
2. Vor dem Anschluss des Gerätes an Netzsteckdose, stellen Sie sicher, dass die auf dem Gerät angegebene Spannung mit der Spannung der Steckdose übereinstimmt.
3. Stellen Sie das Gerät auf eine flache und stabile Oberfläche.
4. Schützen Sie das Gerät vor Schocks und vor dem Herunterfallen.
5. Reinigen Sie das Gerät gemäß den Anweisungen im Abschnitt "Reinigung und Wartung".
6. Schalten Sie das Gerät IMMER aus und trennen es von der Stromversorgung:
 - Wenn es nicht richtig funktioniert
 - Wenn ein seltenes Geräusch bei der Verwendung gibt
 - Vor dem Zerlegen
 - Vor der Reinigung
 - Bei Nichtgebrauch
7. Ziehen Sie beim Trennen des Netzkabels von der Steckdose, am Stecker und nicht am Kabel.
8. Das Gerät kann von Kindern benutzt werden, die älter als 8 Jahre alt sind und von Personen mit eingeschränkten physischen, sensorischen oder geistigen Fähigkeiten oder Mangel an Erfahrung und Wissen, wenn sie von einer Person beaufsichtigt und geleitet werden, die für ihre Sicherheit zuständig ist, in einer vorsichtigen Art und Weise und die alle Sicherheits-Vorkehrungen verstanden hat und befolgt wird. Kinder sollten nicht mit diesem Gerät spielen. Kinder sollten nicht die Reinigung und Wartung des Gerätes ohne Aufsicht durchführen.
9. Halten Sie das Gerät und sein Netzgerät fern von Hitze, Wasser, Feuchtigkeit, scharfen Kanten und andere Faktoren, die das Gerät oder das Netzkabel beschädigen könnten.
10. Zur Vermeidung von Elektroschocks, stellen Sie das Gerät nicht ins Wasser oder andere Flüssigkeiten; nicht in feuchter oder nasser Umgebung, oder mit nassen oder feuchten Händen verwenden.
11. Das Produkt nicht für andere Zwecke verwenden, als in dieser Bedienungsanleitung angegeben.
12. Verwenden Sie nur autorisiertes Zubehör.
13. Gerät nur für den Innenbereich und Haushaltsgebrauch. Verwenden Sie es nicht für gewerbliche oder industrielle Zwecke.
14. Dieses Produkt NICHT verwenden, wenn das Netzgerät, oder das Gerät selbst beschädigt ist.
15. Versuchen Sie nicht, das Gerät selbst zu reparieren. Nur autorisiertes und qualifiziertes Personal darf dieses Gerät reparieren. Das Gerät hat keine vom Benutzer zu wartende Teile im Inneren.
16. Stellen Sie das Gerät nicht auf weiche Oberflächen wie ein Bett oder ein Sofa, da dies zum Umkippen des Geräts führen kann.



Čeština
 Správná likvidace výrobku
 (opotřebované elektrické a elektronické vybavení)



Označení umístěné na výrobku anebo v textech, které se ho týkají, poukazuje na skutečnost, že po vypršení doby používání je zakázáno likvidovat tento výrobek společně s ostatním domovním odpadem. Pro to, abyste se vyhnuli škodlivému vlivu na přírodní prostředí a lidské zdraví v důsledku nekontrolované likvidace odpadů, oddělte tento výrobek od odpadů jiného typu a zodpovědně ho recyklujte za účelem propagace opětovného využití hmotných zdrojů coby stálé praxe. Pro více informací ohledně místa a způsobu recyklace tohoto výrobku, která bude bezpečná pro životní prostředí, domácí uživatelé mohou kontaktovat maloobchodní prodejnu, v níž výrobek zakoupili, nebo orgán místní samosprávy. Firemní uživatelé mohou kontaktovat dodavatele a zkontrolovat podmínky kupní smlouvy. Neodstraňujte výrobek společně s ostatními komerčními odpady.

PRODUKTBESCHREIBUNG

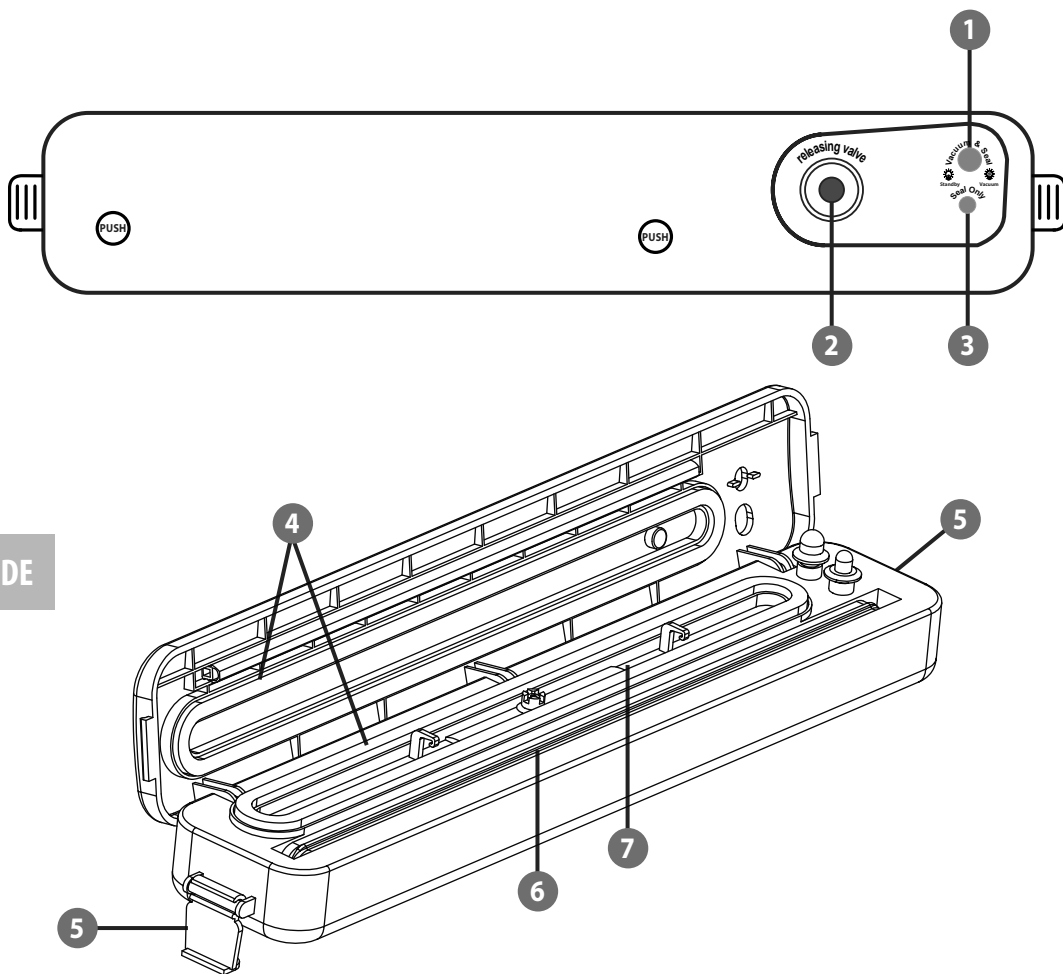

1. **VACUUM & SEAL**- Beim Drücken wird die Luft abgesaugt und die Folie versiegelt.
2. Entlüftungsknopf der Schweißkammer.
3. **SEAL ONLY** - Durch Drücken wird der Dichtungsprozess ohne Luftansaugung gestartet.

4. Dichtung
5. Kammerverschluss
6. Teflon-Dichtungsband
7. Schweißkammer

BETRIEB

1. Schneiden Sie die gewünschte Folienlänge von der Rolle ab und legen Sie eines der offenen Enden so auf das geöffnete Gerät, dass sich dessen Oberkante in der Vakuumkammer zwischen den Siegeln befindet.
2. Schließen Sie die Klappe und verriegeln Sie sie mit den seitlichen Verschlüssen des Geräts.
3. Halten Sie die Taste „NUR VERSCHLIESSEN“ etwa 3 Sekunden lang gedrückt, um den Beutel zu verschließen. Für optimale Ergebnisse drücken Sie den oberen Teil des Gehäuses leicht gegen den unteren. Während des Versiegelungsvorgangs leuchtet die Taste rot und nach dem Versiegeln wieder grün.
4. Legen Sie die ausgewählten Produkte in den vorbereiteten Plastikbeutel und lassen Sie oben genügend Platz.
5. Öffnen Sie die Klappe und führen Sie das offene Ende des Beutels so ein, dass sich dessen Oberkante in der Vakuumkammer zwischen den Siegeln befindet.
6. Schließen Sie die Klappe und verriegeln Sie sie mit den seitlichen Verschlüssen des Geräts.
7. Drücken Sie die Taste VACUUM & SEAL, um den Absaugvorgang zu starten. Die Kontrollleuchte der Taste leuchtet grün. Sobald das Absaugen abgeschlossen ist, wechselt die Leuchte auf Rot und das Gerät beginnt automatisch mit dem Versiegeln. Nach Abschluss des Versiegelns leuchtet die Kontrollleuchte erneut grün.

REINIGUNG UND WARTUNG

1. Trennen Sie das Gerät vor jeder Reinigung von der Stromversorgung.
2. Verwenden Sie zum Reinigen ein weiches, mit Wasser angefeuchtetes Tuch oder ein Papiertuch.
3. Um hartnäckige Speisereste zu entfernen, verwenden Sie ein in Seifenwasser getränktes Tuch.
4. Trocknen Sie das Gerät nach der Reinigung gründlich.
5. Es wird empfohlen, wenn das Gerät nicht benutzt wird, mit geöffnetem Deckel aufzubewahren.

SPECIFIKACE

TECHNISCHE DATEN

Versiegelungsbreite: 28 cm

Vakuum: -0,6 bar

Leistung: 90 W

Stromversorgung: 100 - 240 V, 50 - 60 Hz

PHYSIKALISCHE PARAMETER

Abmessungen: 370 x 66 x 51 mm

Gewicht: 406 g

IM SET

10 Vakuumbbeutel 17 x 25 cm, Bedienungsanleitung

Thank you for purchasing TEESA appliance. Read this instruction manual and keep it for future reference. Producer does not take responsibility for damages caused by inappropriate handling and use of the product.

SAFETY INSTRUCTIONS

In order to reduce the risk of injuries or damages, follow basic safety precautions applied when using any electrical device, including the following:

1. Read the entire instruction manual before you start installation and assembly and keep it for future reference. Keep the manual for future reference.
2. Before connecting the device to power supply socket, make sure the voltage indicated on the device corresponds to the voltage in the power supply socket.
3. Place the device on a flat and stable surface.
4. Protect this device from shock and being dropped.
5. Clean this device in accordance to instructions listed in Cleaning and Maintenance section.
6. ALWAYS turn off the device and disconnect it from the mains supply:
 - if it's not operating correctly
 - if there's an uncommon voice when using
 - before disassembling the device
 - before cleaning
 - when not in use
7. When you disconnect the power cord of the device, grasp and pull the plug, not the cord/cable.
8. This appliance may be used by children who are above 8 years old and by persons with reduced physical, sensory or mental capabilities, or lack of experience and knowledge, if they are supervised and guided by a person who is responsible for their safety in a cautious manner for all the safety precautions being understood and followed. Children should be supervised to ensure that they do not play with the appliance. Children should not perform cleaning and servicing of the device unsupervised.
9. Keep the device and AC adapter away from heat, water, moisture, sharp edges and any other factor which may damage the appliance or its cord.
10. Do not place the appliance in water or any liquid; nor handle/use it with wet or moist hands.
11. Do not use the product for purposes different from displayed in this operating manual.
12. Do not use unauthorized accessories.
13. Appliance for household use only. Do not use it for commercial or industrial purposes. Device for indoor use only.
14. DO NOT use this device if the AC adapter is damaged or the appliance is broken.
15. Do not attempt to repair this device yourself. Only authorized and qualified personnel may repair this device. The device has no user serviceable parts inside.
16. Do not place the device on soft surfaces such as a bed or sofa, as this could cause the device to tip over.



Deutsch
Korrekte Entsorgung dieses Produkts
(Elektromüll)



(Anzuwenden in den Ländern der Europäischen Union und anderen europäischen Ländern mit einem separaten Sammelsystem)
Die Kennzeichnung auf dem Produkt bzw. auf der dazugehörigen Literatur gibt an, dass es nach seiner Lebensdauer nicht zusammen mit dem normalem Haushaltsmüll entsorgt werden darf. Entsorgen Sie dieses Gerät bitte getrennt von anderen Abfällen, um der Umwelt bzw. der menschlichen Gesundheit nicht durch unkontrollierte Müllbeseitigung zu schaden. Recyceln Sie das Gerät, um die nachhaltige Wiederverwertung von stofflichen Ressourcen zu fördern. Private Nutzer sollten den Händler, bei dem das Produkt gekauft wurde, oder die zuständigen Behörden kontaktieren, um in Erfahrung zu bringen, wie sie das Gerät auf umweltfreundliche Weise recyceln können. Gewerbliche Nutzer sollten sich an Ihren Lieferanten wenden und die Bedingungen des Verkaufsvertrags konsultieren. Dieses Produkt darf nicht zusammen mit anderem Gewerbemüll entsorgt werden.

Hergestellt in China für Lechpol Electronics Leszek Sp.k., ul. Garwolińska 1, 08-400 Miętne. serwis@lechpol.pl

PRODUCT DESCRIPTION

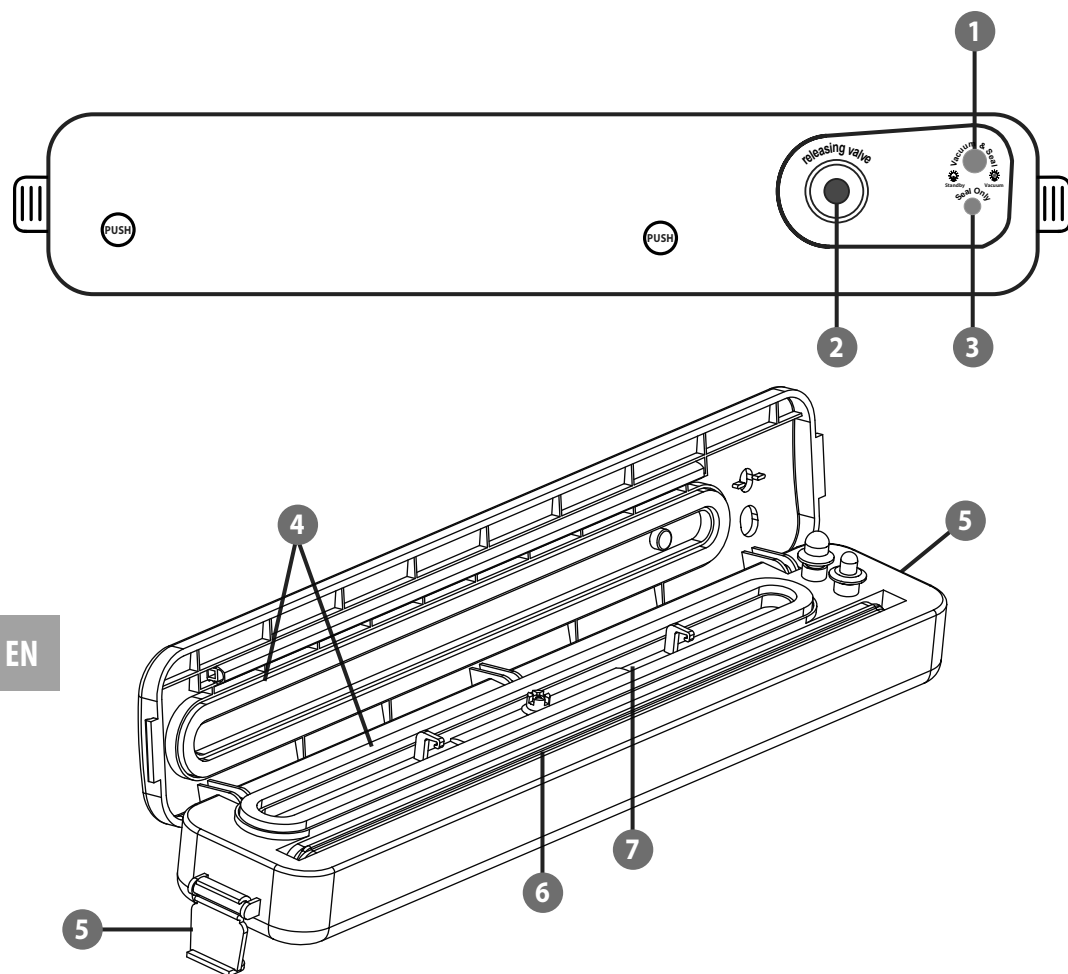

1. **VACUUM & SEAL** - When pressed, the air is sucked out and the foil is sealed.
2. Sealing chamber venting button
3. **SEAL ONLY** - Pressing starts the sealing process without air suction.

4. Sealing gasket
5. Chamber latch
6. Teflon sealing tape
7. Sealing chamber

OPERATION

1. Cut off the selected length of the foil from the roll, and then put one of the open ends on the open device so that its upper edge is in the vacuum chamber between the seals.
2. Close the lid and secure it with the side latches.
3. Press and hold the **SEAL ONLY** button for about 3 seconds to seal the bag. For better results, gently press the top part of the housing against the bottom one. During sealing, the button will turn red, and once sealing is complete, it will turn green again.
4. Place the selected items into the prepared plastic bag, leaving enough free space at the top.
5. Open the lid and insert the open end of the bag so that its upper edge is positioned in the vacuum chamber between the gaskets.
6. Close the lid and secure it with the side latches.
7. Press the **VACUUM & SEAL** button to start the vacuuming process. The button light will turn green. When the vacuuming is complete, the light will turn red and the sealing process will begin automatically. Once the sealing is finished, the light will turn green.

CLEANING AND MAINTENANCE

1. Before each cleaning, disconnect the device from the power supply.
2. For cleaning, use a soft cloth moistened with water or a paper towel.
3. To clean stubborn food residue stains, use a cloth soaked in soapy water..
4. After cleaning, dry the device thoroughly.
5. It is recommended to leave the device when not in use with the hatch open.

SPECIFICATION

TECHNICAL DATA

Sealing wide: 28 cm

Vacuum: -0,6 bar

Power: 90 W

Power supply: 100 - 240 V, 50 - 60 Hz

PHYSICAL PARAMETERS

Dimensions: 370 x 66 x 51 mm

Weight: 406 g

IN SET

10 vacuum bags 17 x 25 cm, users manual

Merci d'avoir acheter l'appareil TEESA. Avant l'utilisation de l'appareil, lire attentivement le mode d'emploi et le garder pour une consultation ultérieure. Le fabricant n'est pas responsable d'une utilisation inappropriée du produit.

SÉCURITÉ

Pour éviter les dommages et les blessures, respecter les consignes de sécurité essentielles appliquées pour l'utilisation des appareils électriques, y compris celles détaillées ci-après:

1. Avant l'utilisation, lire attentivement le mode d'emploi, même si un appareil similaire a déjà été utilisé. Garder le mode d'emploi pour le consulter ultérieurement.
2. Avant de brancher l'appareil, vérifier la conformité de la tension de courant dans la prise secteur avec la tension de l'appareil.
3. Placer l'appareil sur une surface stable et plane.
4. Protéger l'appareil contre les chutes et les chocs.
5. Nettoyer l'appareil conformément aux consignes indiquées dans la rubrique « Nettoyage et Entreposage ».
6. Toujours éteindre l'appareil et le débrancher de l'alimentation électrique :
 - si l'appareil ne fonctionne pas correctement,
 - si le bruit produit par l'appareil n'est pas typique pour son fonctionnement ou témoigne d'une anomalie,
 - avant le démontage,
 - avant le nettoyage,
 - si l'appareil n'est pas utilisé.
7. Pour débrancher l'appareil de l'alimentation, saisir et tirer par la fiche. Ne jamais tirer par le câble.
8. Cet appareil peut être utilisé par des enfants âgés d'au moins 8 ans et par des personnes ayant des capacités physiques, sensorielles ou mentales réduites ainsi que par des personnes ne possédant pas d'expérience ni de connaissances, si ces personnes sont surveillées ou si des instructions concernant l'utilisation de l'appareil en toute sécurité leur ont été fournies, de manière à ce que tous les risques encourus soient compris. Informer les enfants que cet appareil n'est pas un jouet. Le nettoyage et la maintenance de l'appareil ne doivent pas être réalisés par des enfants sans surveillance.
9. Garder l'appareil et le chargeur loin des sources de chaleur, d'eau, d'humidité, de bords tranchants et d'autres facteurs qui pourraient endommager l'appareil ou le câble.
10. Ne pas plonger l'appareil dans l'eau, ni l'utiliser avec les mains mouillées.
11. Ne pas utiliser l'appareil à d'autres fins que celles décrites dans le présent mode d'emploi.
12. Ne pas utiliser d'accessoires ni de pièces qui ne sont pas d'origine.
13. L'appareil est destiné à une utilisation domestique. Ne pas l'utiliser sur des sites commerciaux ou industriels. L'appareil est exclusivement destiné à une utilisation en intérieur.
14. Il est interdit d'utiliser l'appareil, si le chargeur est endommagé ou l'équipement ne fonctionne pas correctement.
15. Il est interdit de réparer l'appareil par vous-même. Seules les personnes autorisées et dûment qualifiées peuvent réparer l'appareil. L'appareil ne possède pas de pièces qui peuvent être réparées par l'utilisateur lui-même.
16. Ne pas placer l'appareil sur des surfaces qui ne sont pas solides, comme les lits ou les sofas, car ainsi l'appareil peut basculer et tomber.



English
Correct Disposal of This Product
(Waste Electrical & Electronic Equipment)



(Applicable in the European Union and other European countries with separate collection systems) This marking shown on the product or its literature, indicates that it should not be disposed with other household wastes at the end of its working life. To prevent possible harm to the environment or human health from uncontrolled waste disposal, please separate this from other types of wastes and recycle it responsibly to promote the sustainable reuse of material resources. Household users should contact either the retailer where they purchased this product, or their local government office, for details of where and how they can take this item for environmentally safe recycling. Business users should contact their supplier and check the terms and conditions of the purchase contract. This product should not be mixed with other commercial wastes for disposal.

DESCRIPTION DE L'APPAREIL

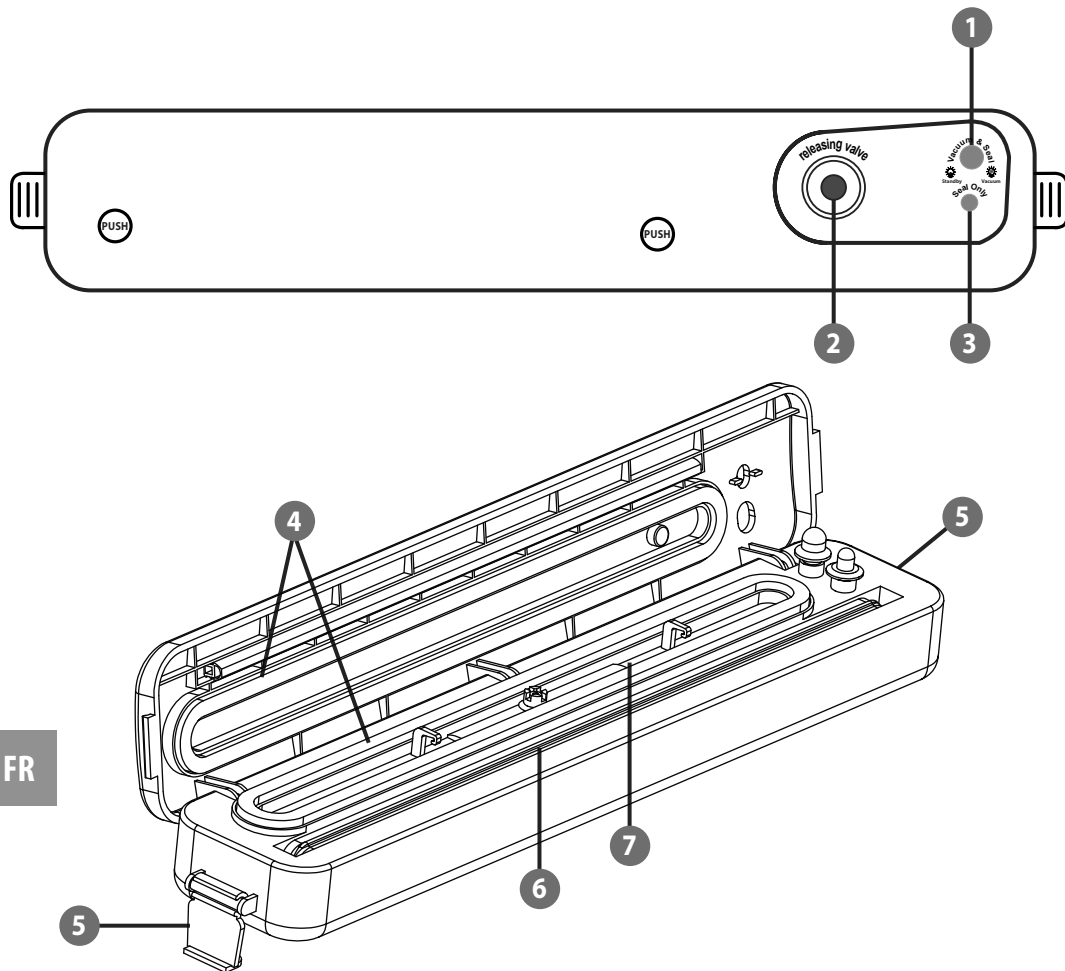

- | | |
|---|---|
| <p>1. VACUUM & SEAL - Une pression sur la touche entraîne l'aspiration de l'air et le scellement du film.</p> <p>2. Bouton de purge de la chambre de soudage</p> <p>3. SEAL ONLY - Une pression sur la touche active uniquement la fonction de scellement sans l'aspiration de l'air.</p> | <p>4. Joint</p> <p>5. Loquet de la chambre</p> <p>6. Bande de scellement en téflon</p> <p>7. Chambre de soudage</p> |
|---|---|

UTILISATION

1. Découpez la longueur de film souhaitée dans le rouleau, puis placez l'une des extrémités ouvertes sur l'appareil ouvert de façon à ce que son bord supérieur se trouve dans la chambre à vide, entre les soudures.
2. Fermez le rabat et fixez-le avec les loquets latéraux de l'appareil.
3. Appuyez sur le bouton « SEAL ONLY » et maintenez-le enfoncé pendant environ 3 secondes pour sceller le sachet. Pour un résultat optimal, appuyez légèrement sur la partie supérieure du boîtier contre la partie inférieure. Pendant le scellage, le bouton devient rouge et redevient vert une fois le scellage terminé.
4. Placez les produits sélectionnés dans le sachet plastique préparé, en laissant suffisamment d'espace libre en haut du sachet.
5. Ouvrez le rabat et insérez l'extrémité ouverte du sachet de façon à ce que son bord supérieur se trouve dans la chambre à vide, entre les soudures.
6. Fermez le rabat et fixez-le avec les loquets latéraux de l'appareil.
7. Appuyez sur le bouton VACUUM & SEAL pour lancer le processus d'aspiration. Le voyant du bouton s'allume en vert. Une fois l'aspiration terminée, le voyant passe au rouge et l'appareil commence automatiquement le scellage. Lorsque le scellage est terminé, le voyant s'allume de nouveau en vert.

ENTRETIEN ET NETTOYAGE

1. Avant chaque nettoyage, débrancher l'appareil de l'alimentation électrique.
2. Pour nettoyer l'appareil, utiliser un chiffon doux humide ou un essuie-tout.
3. Utiliser un chiffon imbibé d'eau savonneuse pour éliminer les taches persistantes.
4. Après le nettoyage, sécher soigneusement l'appareil.
5. Il est conseillé de laisser l'appareil non utilisé le capot ouvert.

CARACTÉRISTIQUES TECHNIQUES

DONNÉES TECHNIQUES

Largeur de scellement : 28 cm

Dépression : -0,6 bar

Puissance : 90 W

Alimentation : 100 - 240 V, 50 - 60 Hz

PARAMÈTRES PHYSIQUES

Dimensions: 370 x 66 x 51 mm

Poids: 406 g

FOURNIS

10 sachets de mise sous vide 17 x 25 cm, mode d'emploi

Σας ευχαριστούμε για την αγορά της συσκευής TEESA. Διαβάστε προσεκτικά αυτές τις οδηγίες χρήσης πριν τη χρήση και φυλάξτε τις για μελλοντική χρήση. Ο παραγωγός δεν αναλαμβάνει την ευθύνη για ζημιές που προκλήθηκαν από ακατάλληλο χειρισμό και χρήση του προϊόντος.

ΟΔΗΓΙΕΣ ΑΣΦΑΛΕΙΑΣ

Για να μειώσετε τον κίνδυνο τραυματισμού, ακολουθήστε τις βασικές προφυλάξεις ασφαλείας που εφαρμόζονται κατά τη χρήση οποιασδήποτε ηλεκτρικής συσκευής, συμπεριλαμβανομένων των παρακάτω:

1. Διαβάστε ολόκληρο το εγχειρίδιο οδηγιών πριν ξεκινήσετε την εγκατάσταση και τη συναρμολόγηση και φυλάξτε το για μελλοντική αναφορά. Φυλάξτε το εγχειρίδιο για μελλοντική αναφορά.
2. Πριν συνδέσετε τη συσκευή στην πρίζα, βεβαιωθείτε ότι η τάση που αναφέρεται στη συσκευή αντιστοιχεί στην τάση στην πρίζα.
3. Τοποθετήστε τη συσκευή σε επίπεδη και σταθερή επιφάνεια.
4. Προστατέψτε τη συσκευή από θερμές επιφάνειες και πτώση.
5. Καθαρίστε αυτήν τη συσκευή σύμφωνα με τις οδηγίες που αναφέρονται στην ενότητα Καθαρισμός και συντήρηση.
6. ΚΛΕΙΣΤΕ ΠΑΝΤΑ τη συσκευή και αποσυνδέστε την από τη πρίζα:
 - εάν δεν λειτουργεί σωστά
 - εάν υπάρχει ασυνήθιστος ήχος κατά τη χρήση
 - πριν από την αποσυναρμολόγηση της συσκευής
 - πριν τον καθαρισμό
 - όταν δεν χρησιμοποιείται
7. Όταν αποσυνδέετε το καλώδιο τροφοδοσίας της συσκευής, πιάστε και τραβήξτε το φικ και όχι το καλώδιο.
8. Αυτή η συσκευή μπορεί να χρησιμοποιηθεί από παιδιά άνω των 8 ετών και από άτομα με μειωμένες σωματικές, αισθητηριακές ή διανοητικές ικανότητες ή έλλειψη εμπειρίας και γνώσης, εάν εποπτεύονται και καθοδηγούνται από άτομο που είναι υπεύθυνο για την ασφάλειά του ένας προσεκτικός τρόπος για να κατανοούνται και να τηρούνται όλες οι προφυλάξεις ασφαλείας. Τα παιδιά πρέπει να επιβλέπονται για να διασφαλιστεί ότι δεν παίζουν με τη συσκευή. Τα παιδιά δεν πρέπει να εκτελούν καθαρισμό και συντήρηση της συσκευής χωρίς επίβλεψη.
9. Κρατήστε τη συσκευή και το μετασχηματιστή AC μακριά από θερμότητα, νερό, υγρασία, αιχμηρές άκρες και οποιονδήποτε άλλο παράγοντα που μπορεί να προκαλέσει ζημιά στη συσκευή ή το καλώδιο.
10. Μην τοποθετείτε τη συσκευή σε νερό ή υγρό. ούτε χειριστείτε / χρησιμοποιήστε τη με υγρά ή βρεγμένα χέρια.
11. Μην χρησιμοποιείτε το προϊόν για διαφορετικούς σκοπούς από αυτούς που εμφανίζονται σε αυτό το εγχειρίδιο λειτουργίας.
12. Μην χρησιμοποιείτε μη εξουσιοδοτημένα αξεσουάρ.
13. Συσκευή μόνο για οικιακή χρήση. Μην το χρησιμοποιείτε για εμπορικούς ή βιομηχανικούς σκοπούς. Συσκευή μόνο για εσωτερική χρήση.
14. ΜΗΝ χρησιμοποιείτε αυτήν τη συσκευή εάν ο μετασχηματιστής AC είναι κατεστραμμένος ή η συσκευή έχει σπάσει.
15. Μην επιχειρήσετε να επιδιορθώσετε μόνοι σας αυτήν τη συσκευή. Μόνο εξουσιοδοτημένο και εξειδικευμένο προσωπικό μπορεί να επισκευάσει αυτήν τη συσκευή. Η συσκευή δεν διαθέτει εξαρτήματα που να επισκευάζονται από τον χρήστη.
16. Μην τοποθετείτε τη συσκευή σε μαλακές επιφάνειες όπως κρεβάτι ή καναπέ, καθώς αυτό μπορεί να προκαλέσει ανατροπή της συσκευής.



France
Élimination appropriée du produit
(déchets d'équipements électriques et électroniques)



Les marquages apposés sur le produit ou dans les textes y correspondants indiquent que l'appareil, une fois le délai d'usage passé, doit être éliminé avec les autres déchets ménagers. Pour éviter les effets néfastes sur l'environnement et la santé humaine, suite à une élimination de déchets non contrôlée, veuillez séparer le produit des autres déchets et recycler de manière responsable, pour promouvoir la réutilisation des matériaux comme une pratique durable. Pour de plus amples informations concernant le lieu et le recyclage en toute sécurité du produit, les utilisateurs dans les ménages doivent contacter le distributeur chez qui ils ont acheté le produit ou une autorité locale compétente dans le domaine. Les utilisateurs dans les entreprises doivent contacter leur fournisseur et vérifier les conditions du contrat d'achat. Ne pas éliminer le produit avec d'autres déchets commerciaux.

ΠΕΡΙΓΡΑΦΗ ΠΡΟΪΟΝΤΟΣ

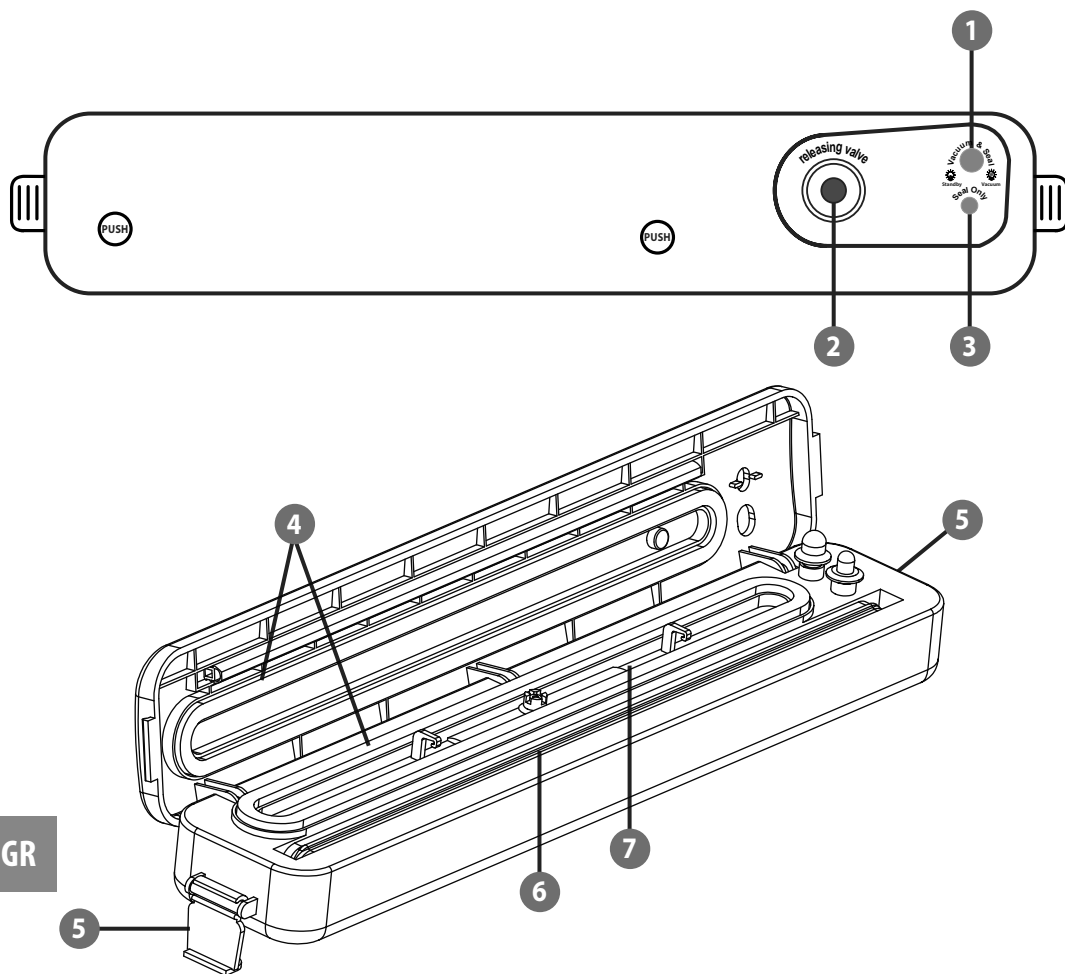

1. **VACUUM & SEAL** - Όταν πιέζεται, ο αέρας απορροφάται και το φύλλο σφραγίζεται.
2. Κουμπί εξαερισμού θαλάμου συγκόλλησης
3. **SEAL ONLY** - Το πάτημα ξεκινά τη διαδικασία στεγανοποίησης χωρίς αναρρόφηση αέρα.

4. Φλάντζα στεγανοποίησης
5. Κλείστρο θαλάμου
6. Ταινία σφράγισης τεφλόν
7. Θάλαμος συγκόλλησης

ΛΕΙΤΟΥΡΓΙΑ

1. Κόψτε το επιλεγμένο μήκος του φύλλου από το ρολό και, στη συνέχεια, τοποθετήστε ένα από τα ανοιχτά άκρα στην ανοιχτή συσκευή έτσι ώστε το άνω άκρο του να βρίσκεται στο θάλαμο κενού μεταξύ των σφραγισμάτων.
2. Κλείστε το καπάκι. Τα κουμπιά απελευθέρωσης του καπακιού πρέπει να κάνουν έναν ήχο κλικ.
3. Πατήστε **MONO** το κουμπί **SEAL** για να σφραγίσετε την σακούλα.
4. Τοποθετήστε τα επιλεγμένα προϊόντα στην έτοιμη σακούλα αλουμινίου, αφήνοντας αρκετό χώρο στο πάνω μέρος της σακούλας.
5. Ανοίξτε το καπάκι της συσκευής και εισαγάγετε το ανοιχτό άκρο της σακούλας έτσι ώστε το άνω άκρο του να βρίσκεται στο θάλαμο κενού μεταξύ των σφραγισμάτων.
6. Κλείστε το καπάκι. Τα κουμπιά απελευθέρωσης του καπακιού πρέπει να κάνουν έναν ήχο κλικ.
7. Πατήστε το κουμπί **VACUUM & SEAL** για να ξεκινήσει η διαδικασία αναρρόφησης. Η ενδεικτική λυχνία του κουμπιού θα ανάψει πράσινη. Μόλις ολοκληρωθεί η αναρρόφηση, η λυχνία θα γίνει κόκκινη και η συσκευή θα ξεκινήσει αυτόματα τη σφράγιση. Όταν ολοκληρωθεί η σφράγιση, η λυχνία θα ανάψει ξανά πράσινη.

ΚΑΘΑΡΙΣΜΟΣ ΚΑΙ ΣΥΝΤΗΡΗΣΗ

1. Πριν από κάθε καθαρισμό, αποσυνδέστε τη συσκευή από την παροχή ρεύματος.
2. Για τον καθαρισμό, χρησιμοποιήστε ένα μαλακό πανί βρεγμένο με νερό ή χαρτοπετσέτα.
3. Για τον καθαρισμό των επίμονων λεκέδων υπολειμμάτων τροφίμων, χρησιμοποιήστε ένα πανί εμποτισμένο με σαπουνόνερο.
4. Μετά τον καθαρισμό, στεγνώστε καλά τη συσκευή.
5. Συνιστάται να αφήνετε τη συσκευή όταν δεν χρησιμοποιείται με ανοιχτό το καπάκι.

ΠΡΟΔΙΑΓΡΑΦΕΣ

ΤΕΧΝΙΚΑ ΔΕΔΟΜΕΝΑ

Πλάτος στεγανοποίησης: 28 cm

Vacuum: -0,6 bar

Ισχύς: 90 W

Τροφοδοσία: 100 - 240 V, 50 - 60 Hz

ΦΥΣΙΚΕΣ ΠΑΡΑΜΕΤΡΟΙ

Διαστάσεις: 370 x 66 x 51 mm

Βάρος: 406 g

ΣΕ ΣΕΤ

10 σακούλες κενού 17 x 25 cm, εγχειρίδιο χρήσης

Köszönjük, hogy TEESA készüléket vásárolt. A használat előtt alaposan tanulmányozza át a kezelési útmutatót és tartsa elérhető helyen a későbbi felhasználáshoz. A gyártó nem vállal felelősséget a nem rendeltetésszerű használatából eredő károkért.

BIZTONSÁGI KÉRDÉSEK

AA készülék meghibásodása és sérülések elkerülése érdekében mindig tartsa be az alapvető biztonsági előírásokat az elektromos készülékek használatakor, kifejezetten az alább leírtak tekintetében:

1. A használat előtt alaposan tanulmányozza át ezen kezelési útmutatót, még akkor is, ha korábban már használt ehhez hasonló készüléket. Az útmutatót tartsa elérhető helyen a későbbi felhasználáshoz.
2. A készülék csatlakoztatása előtt ellenőrizze a feszültséget, hogy az megegyezik e a készülékkel és a hálózati csatlakozóval.
3. A készüléket stabil, egyenes felületre kell helyezni.
4. A készüléket óvja a leeséstől és rázkódástól.
5. A készüléket tisztítsa a „Tisztítás és Tárolás” fejezetben leírt tisztítási és tárolási tanácsoknak megfelelően.
6. Mindig ki kell kapcsolni a készüléket és kihúzni az áramforrásból:
 - ha a készülék nem működik megfelelően,
 - ha a készülékből jövő zajok nem normálisak, vagy meghibásodásról árulkodnak,
 - szétszerelés előtt,
 - tisztítás előtt,
 - ha már nem használja.
7. A készülék hálózatról való lecsatlakoztatásához, a csatlakozót fogja meg és húzza, soha ne a kábelt/madzagot.
8. Az alábbi készülék legalább 8 évnél idősebb gyermekek által kezelhető és fizikailag, szellemileg, érzékileg sérült személyek által, továbbá olyan személyek által, kik nem rendelkeznek tapasztalattal, vagy a készülék ismeretével, amennyiben felügyelet biztosított, vagy oktatás történt a készülék biztonságos használatát illetően és az ezzel kapcsolatos veszélyhelyzetek megértésre nem kerültek. Ki kell oktatni a gyermekeket, hogy a készülék nem játékszer. Gyermekek nem végezhetik a készülék tisztítását, vagy karbantartását felügyelet nélkül.
9. A készüléket és a tápkábelt tartsa távol hőforrástól, víztől, párától, éles sarkoktól és egyéb olyan hatásoktól, melyek a készülék, vagy annak tápkábelének meghibásodását, sérülését okozhatják.
10. Ne merítse a készüléket folyadékba és ne érintse nedves kézzel.
11. Ne használja a készüléket egyéb célra, mint ezen használati útmutatóban szerepel.
12. Ne használjon nem eredeti alkatrészeket.
13. A készülék kizárólag otthoni használatra. Ne használja a készüléket közüzemekben, gyárakban. A készüléket kizárólag csak belső térben használja.
14. Tilos a készüléket használni, ha a tápkábel sérült, vagy az eszköz nem működik megfelelően.
15. Tilos a készülék saját kezű javítása. Kizárólag felhatalmazott és szakképzett személyek javíthatják a készüléket. A készülék nem tartalmaz olyan alkatrészt, mely saját kezűleg javítható lenne.
16. Ne helyezze a készüléket puha felületre, mint például ágy, vagy kanapé, ugyanis ez a készülék felborulásához vezethet.



Ελληνικά
Σωστή απόρριψη αυτού του προϊόντος
(Απορρίμματα Ηλεκτρικού & Ηλεκτρονικού Εξοπλισμού)



(Ισχύει στην Ευρωπαϊκή Ένωση και σε άλλες ευρωπαϊκές χώρες με συστήματα χωριστής συλλογής) Αυτή η σήμανση που αναγράφεται στο προϊόν ή στη βιβλιογραφία του, υποδηλώνει ότι δεν θα πρέπει να διατίθεται μαζί με άλλα οικιακά απόβλητα στο τέλος της ζωής του. Για να αποφευχθεί πιθανή βλάβη στο περιβάλλον ή την ανθρώπινη υγεία από την ανεξέλεγκτη απόρριψη των αποβλήτων, διαχωρίστε τα από άλλα είδη αποβλήτων και ανακυκλώστε με υπευθυνότητα για την πρόωθηση της βιώσιμης επαναχρησιμοποίησης των υλικών πόρων. Οι οικιακοί χρήστες θα πρέπει να επικοινωνήσουν είτε με τον έμπορο λιανικής πώλησης από τον οποίο αγόρασαν αυτό το προϊόν είτε με το γραφείο της τοπικής κυβέρνησης για λεπτομέρειες σχετικά με το πού και πώς μπορούν να πάρουν αυτό το στοιχείο για περιβαλλοντικά ασφαλή ανακύκλωση. Οι επιχειρηματικοί χρήστες πρέπει να επικοινωνούν με τον προμηθευτή τους και να ελέγχουν τους όρους και τις προϋποθέσεις της σύμβασης αγοράς. Το προϊόν αυτό δεν πρέπει να αναμειχθεί με άλλα εμπορικά απόβλητα για απόρριψη.

KÉSZÜLÉK LEÍRÁSA

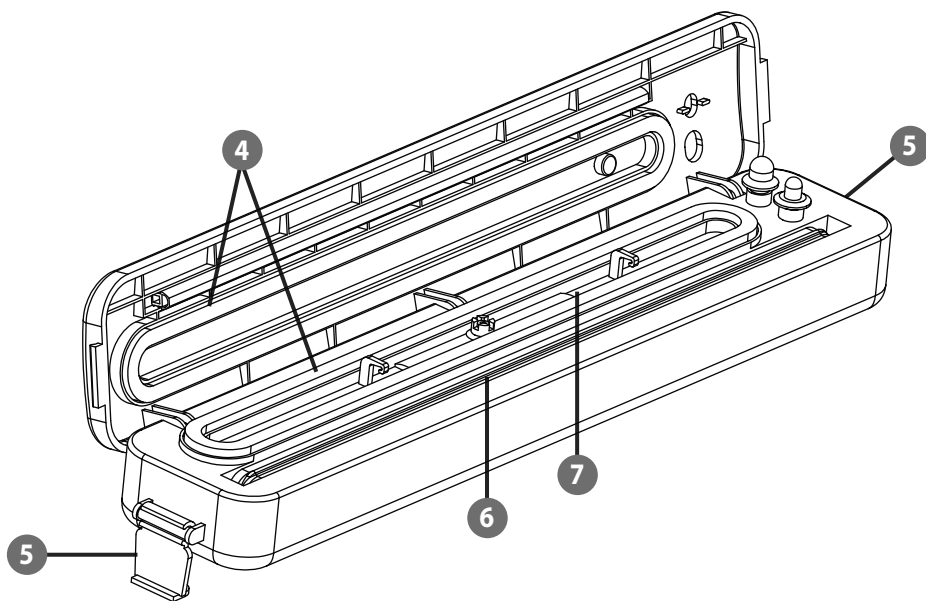
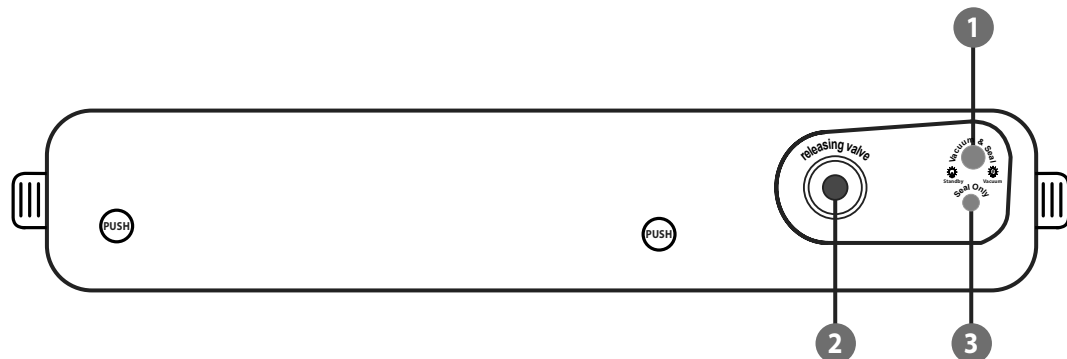

1. **VACUUM & SEAL** - Megnyomása eredményezi a levegő kiszívását és a fólia lezárását.
2. A szigetelőkamra szellőzőgombja
3. **SEAL ONLY** - Megnyomása kapcsolja be a lezárási folyamatot levegő kiszívás nélkül.

4. Tömítés
5. Kamra retesz
6. Teflon hegesztő szalag
7. Tömítő kamra

KEZELÉS

1. A tekercsről szakítsa le a kívánt hosszúságú fóliát, majd az egyik nyitott végét helyezze a készülékbe úgy, hogy a felső vége a vákuumtérben legyen a tömítések között.
2. Zárja le a fedelet. A fedél lezáró gomb kattánás hangot kell adjon.
3. Meg kell nyomni a SEAL ONLY gombot a zacskó lezárásához.
4. Helyezze a kiválasztott termékeket az előkészített fóliatasakba, és hagyjon elegendő helyet a táska tetején.
5. Nyissa fel a készülék fedelét és helyezze be a zacskó nyitott végét úgy, hogy a felső vége a vákuumtérben legyen a tömítések között.
6. Zárja le a fedelet. A fedél lezáró gomb kattánás hangot kell adjon.
7. Nyomja meg a VACUUM & SEAL gombot a levegő kiszívásának elindításához. A gomb jelzőfénye zöldre vált. Amint a vákuumozás befejeződik, a fény pirosra vált, és a készülék automatikusan megkezdi a lezárást. A lezárás befejezése után a jelzőfény ismét zöldre vált.

KARBANTARTÁS ÉS TISZTÍTÁS

1. Minden tisztítás előtt a készüléket le kell csatlakoztatni az áramellátásról.
2. A tisztításhoz használjon vízzel enyhén átitatott törlőkendőt, vagy papír törlőkendőt.
3. A makacs ételmaradék szennyeződések eltávolításához használjon szappanos vízzel átitatott törlőkendőt.
4. A tisztítást követően alaposan szárítsa meg a készüléket.
5. Ajánlott a nem használt készülék nyitott állapotban való tárolása.

TERMÉKLEÍRÁS

MŰSZAKI ADATOK

Hegesztési szélesség: 28 cm
 Túlnyomás: -0,6 bar
 Teljesítmény: 90 W
 Tápellátás: 100 - 240 V, 50 - 60 Hz

FIZIKAI PARAMÉTEREK

Méretek: 370 x 66 x 51 mm
 Súly: 406 g

A KÉSZLETBEN

10 vákuum zacskó 17 x 25 cm, használati útmutató

Bedankt voor het aanschaffen van het TEESA-apparaat. Voor gebruik zorgvuldig kennis nemen van de inhoud van de handleiding en bewaar deze voor toekomstig gebruik. De fabrikant is niet verantwoordelijk voor oneigenlijk gebruik en bediening van dit apparaat.

VELIGHEIDSKWESTIES

Om schade of letsel te voorkomen, moeten elementaire veiligheidsmaatregelen worden gevolgd voor het omgaan met elektrische apparatuur, inclusief de hieronder vermelde maatregelen:

1. Lees voor gebruik de gebruiksaanwijzing zorgvuldig door, ook als u eerder soortgelijke apparatuur heeft gebruikt. Bewaar deze handleiding voor toekomstig gebruik.
2. Controleer voordat u het apparaat aansluit of de spanning van het stopcontact en het apparaat compatibel zijn.
3. Plaats het apparaat op een vlakke, stabiele ondergrond.
4. Bescherm het apparaat tegen vallen en schokken.
5. Reinig het apparaat volgens de instructies in het hoofdstuk "Reiniging en opslag".
6. Schakel het apparaat altijd uit en koppel het los van het lichtnet:
 - als het apparaat niet goed werkt,
 - als de geluiden van de werking van het apparaat niet standaard zijn of een anomalie aangeven,
 - vóór demontage,
 - voor het reinigen,
 - als het niet gebruikt wordt.
7. Als u het apparaat loskoppelt van het lichtnet, houd dan de stekker vast en trek eraan, nooit aan het snoer / kabel trekken.
8. Dit apparaat mag worden gebruikt door kinderen van minstens 8 jaar oud en door mensen met verminderde lichamelijke, zintuiglijke of mentale vermogens, evenals door personen die geen ervaring hebben en niet vertrouwd zijn met het apparaat, mits toezicht wordt gehouden of instructies over het gebruik ervan worden gegeven, zodat de gevaren worden begrepen en de apparatuur op een veilige manier door de betrokkene kan worden gebruikt. Kinderen moeten worden geïnstrueerd om het apparaat niet als speelgoed te behandelen. Reiniging en onderhoud van het apparaat mag onder toezicht door kinderen worden uitgevoerd.
9. Houd het apparaat en het netsnoer uit de buurt van hitte, water, vocht, scherpe randen en andere factoren die het apparaat of de kabel kunnen.
10. Dompel het apparaat niet onder in water en gebruik het niet met natte handen.
11. Gebruik het apparaat niet voor een ander doel dan beschreven in deze handleiding.
12. Alleen originele accessoires en onderdelen gebruiken.
13. Het apparaat is alleen bedoeld voor thuisgebruik. Niet gebruiken in commerciële of industriële omgevingen. Het apparaat is alleen bedoeld voor gebruik binnenshuis.
14. Het is verboden om het apparaat te gebruiken als het netsnoer beschadigd is of als het apparaat niet goed werkt.
15. Het is verboden om het apparaat zelf te repareren. Alleen geautoriseerde en gekwalificeerde personen mogen het apparaat repareren. Het apparaat bevat geen onderdelen die door de gebruiker kunnen worden gerepareerd.
16. Plaats geen voorwerpen op de luchtinlaat - / uitlaatopeningen.
17. Dek de luchtinlaat- / uitlaatopeningen niet af! Plaats geen voorwerpen op het apparaat.
18. Plaats het apparaat niet op zachte oppervlakken zoals een bed of bank, aangezien het apparaat hierdoor kan kantelen.



Magyar
 Megfelelő hulladék kezelés
 (használt elektromos és elektronikus eszközök)



A termékben vagy a kapcsolódó szövegekben található jelölés azt jelzi, hogy élettartama végén nem szabad más háztartási hulladékkal együtt megsemmisíteni. Az ellenőrizetlen hulladékkezelés következtében a környezet és az emberi egészség károsodásának elkerülése érdekében kérjük, különítse el a terméket más hulladékfajtáktól, a felelősségteljes újrahasznosítás, az anyagi erőforrások újra felhasználásának, mint állandó gyakorlatnak az elősegítése érdekében. A háztartási felhasználók a termék környezetre nem káros újra hasznosításának érdekében vegyék fel a kapcsolatot a kiskereskedői hálózattal, ahol vették a terméket, vagy a helyi hatóságokkal, hogy információt szerezzenek, hogy hol és milyen módon semmisíthetik meg a terméket. Az üzleti felhasználóknak kapcsolatba kell lépniük beszállítójukkal, és ellenőrizniük kell a vételi szerződés feltételeit. A terméket nem szabad más kommunális hulladékkal együtt megsemmisíteni.

BESCHRIJVING VAN HET APPARAAT

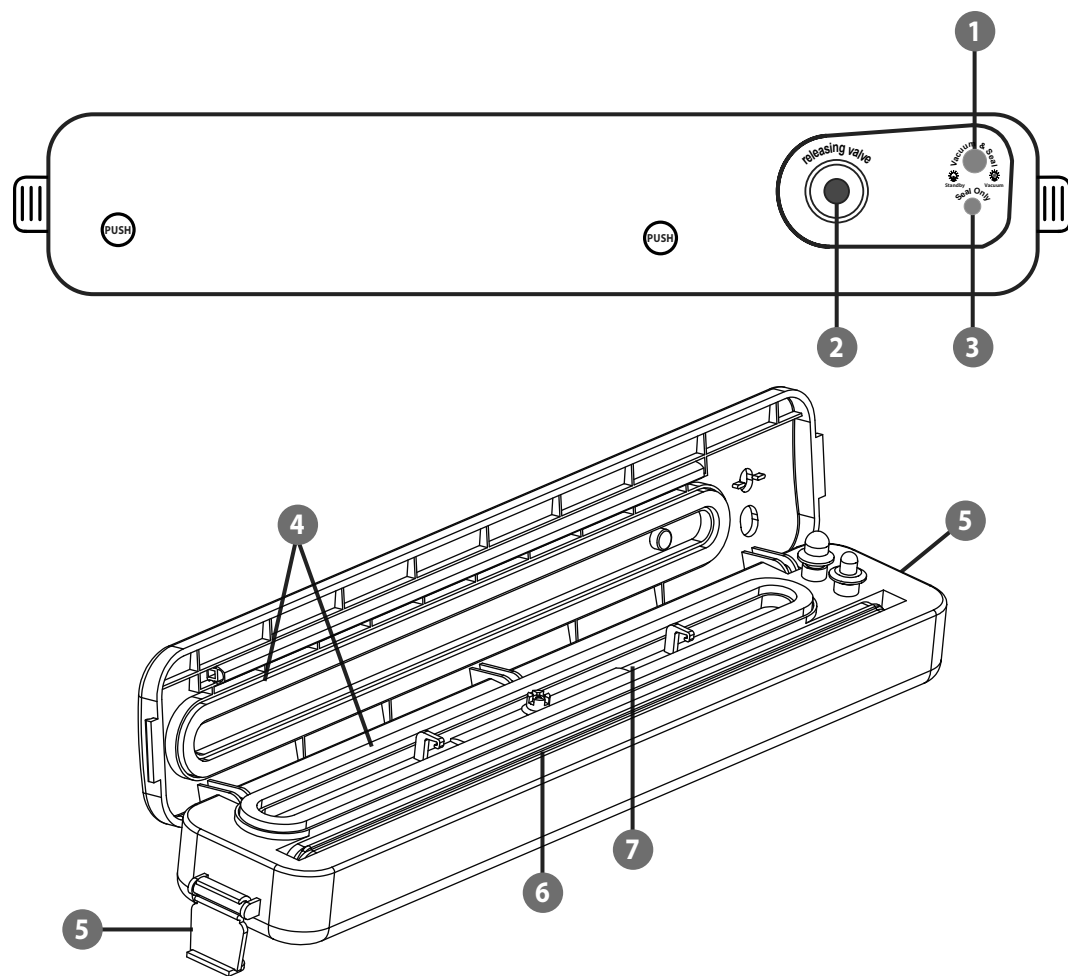

- NL**
- 1. VACUUM & SEAL** - Door te drukken wordt de lucht afgezogen en wordt de folie geseald.
 - 2.** Ontluchtingsknop van de laskamer
 - 3. SEAL ONLY** - Door hierop te drukken wordt het sealproces gestart zonder luchtafzuiging.

- 4.** Pakking
- 5.** Vergrendeling van de kamer
- 6.** Teflon afdichtingstape
- 7.** Lasruimte

BEDIENING

- Knip de gewenste lengte folie van de rol en plaats een van de open uiteinden op het geopende apparaat, zodat de bovenrand zich in de vacuümkamer tussen de seals bevindt.
- Sluit de klep en zet deze vast met de vergrendelingen aan de zijkanten van het apparaat.
- Houd de knop **ALLEEN SEAL** ongeveer 3 seconden ingedrukt om de zak te sealen. Voor het beste resultaat drukt u de bovenkant van de behuizing lichtjes tegen de onderkant. Tijdens het sealen wordt de knop rood en na het sealen weer groen.
- Plaats de geselecteerde producten in de voorbereide plastic zak en laat voldoende vrije ruimte bovenin de zak over.
- Open de klep en plaats de open kant van de zak, zodat de bovenrand zich in de vacuümkamer tussen de seals bevindt.
- Sluit de klep en zet deze vast met de vergrendelingen aan de zijkanten van het apparaat.
- Druk op de knop **VACUUM & SEAL** om het vacuümproces te starten. Het lampje op de knop gaat groen branden. Zodra het vacuümproces is voltooid, verandert het lampje in rood en begint het apparaat automatisch met sealen. Wanneer het sealen is voltooid, gaat het lampje opnieuw groen branden.

ONDERHOUD EN REINIGING

- Koppel het apparaat voor elke reiniging los van het lichtnet.
- Gebruik voor het reinigen een zachte doek die is bevochtigd met water of een papieren handdoek.
- Gebruik een in zeepsop gedrenkte doek om hardnekkige voedselresten te verwijderen.
- Droog het apparaat na het reinigen grondig af.
- Het wordt aanbevolen om het apparaat met de klep open te laten staan wanneer het niet wordt gebruikt.

SPECIFICATIE

TECHNISCHE GEGEVENS

Afdichtingsbreedte: 28 cm

Onder druk: -0,6 bar

Vermogen: 90 W

Stroomvoorziening: 100 - 240 V, 50 - 60 Hz

FYSIEKE PARAMETERS

Afmetingen: 370 x 66 x 51 mm

Gewicht: 406 g

IN DE LEVERING

10 vacuümzakken 17 x 25 cm, gebruikshandleiding

Dankjewel voor de aankoop van het apparaat TEESA. Voordat u het apparaat gebruikt, moet u zorgvuldig kennis nemen van de inhoud van de gebruiksaanwijzing en het apparaat behouden voor toekomstige gebruik. De fabrikant aanvaardt geen aansprakelijkheid voor schade van het gebruik van het product.

KWESTIE BEZPIECZEŃSTWA

Om schade of verwondingen te voorkomen, moet u de volgende basisregels voor de veiligheid van elektrische apparaten, inclusief deze, volgen:

1. Voordat u het apparaat gebruikt, moet u zorgvuldig kennis nemen van de inhoud van de gebruiksaanwijzing, zelfs in het geval van eerder gebruik van soortgelijke apparaten. De gebruiksaanwijzing moet worden bewaard voor toekomstige gebruik.
2. Voordat u het apparaat aansluit, moet u de geschiktheid van de spanning van het stopcontact controleren.
3. Het apparaat moet worden geplaatst op een vlakke, stabiele ondergrond.
4. Het apparaat moet worden beschermd tegen vallen en schokken.
5. Het apparaat moet worden gereinigd volgens de aanwijzingen in het hoofdstuk „Reinigen en onderhoud”.
6. Het apparaat moet altijd worden uitgeschakeld en van de stroomvoorziening worden losgekoppeld:
 - wanneer het apparaat niet goed werkt,
 - als er storingen in de werking van het apparaat worden waargenomen of als er sprake is van een storing,
 - vóór het demonteren,
 - vóór het reinigen,
 - als het apparaat niet wordt gebruikt.
7. Bij het loskoppelen van het apparaat van de stroomvoorziening, moet u de kabel vastpakken en niet aan de kabel of snoer trekken.
8. Dit apparaat kan worden gebruikt door kinderen van ten minste 8 jaar en door personen met beperkte fysieke, geestelijke of mentale vaardigheden, mits zij voldoende kennis hebben van het gebruik van het apparaat, of zij zijn onder toezicht van een verantwoordelijke persoon, zodat zij niet worden blootgesteld aan gevaar. Het is belangrijk dat kinderen worden geïnstrueerd over het gebruik van het apparaat op een veilige manier. Kinderen moeten worden aangehouden van het reinigen en het onderhoud van het apparaat zonder toezicht.
9. Het apparaat en de zonnecel moeten worden bewaard op een afstand van warmtebronnen, water, vocht, scherpe randen en andere factoren die schade aan het apparaat kunnen veroorzaken.
10. Het is niet toegestaan het apparaat in water te plaatsen of het met natte handen aan te raken.
11. Het is niet toegestaan het apparaat te gebruiken voor andere doeleinden dan die in de gebruiksaanwijzing zijn beschreven.
12. Het is niet toegestaan het apparaat te gebruiken met niet-originele accessoires of onderdelen.
13. Het apparaat is bestemd voor gebruik in een woonruimte. Het is niet toegestaan het apparaat te gebruiken in commerciële of industriële omgevingen. Het apparaat is niet bedoeld voor gebruik in vochtige ruimtes.
14. Het is niet toegestaan het apparaat te gebruiken als de zonnecel beschadigd is of het apparaat niet goed werkt.
15. Het is niet toegestaan het apparaat te repareren. Alleen gekwalificeerde personen zijn bevoegd om het apparaat te repareren. Het apparaat heeft geen onderdelen die kunnen worden gerepareerd door de gebruiker.
16. Het is niet toegestaan het apparaat te plaatsen op zachte oppervlakken zoals bedden of banken, omdat dit kan leiden tot schade aan het apparaat.



Netherlands
Correcte verwijdering van het product
(afgedankte elektrische en elektronische apparatuur)



De markering op het product of in gerelateerde teksten geeft aan dat het aan het einde van zijn levensduur niet met ander huishoudelijk afval mag worden weggegooid. Om schade aan het milieu en de menselijke gezondheid door ongecontroleerde afvalverwijdering te voorkomen, dient u het product van andere soorten afval te scheiden en op een verantwoorde manier te recyclen om het hergebruik van materiële bronnen als een permanente handelwijze te promoten. Huishoudelijke gebruikers moeten contact opnemen met de winkel waar ze het product hebben gekocht of met de plaatselijke overheid voor informatie over waar en hoe ze dit product, met oog op het milieu, kunnen recyclen. Zakelijke gebruikers moeten contact opnemen met hun leverancier en de voorwaarden van het koopcontract raadplegen. Het product mag niet worden weggegooid met ander consumptie-afval.

OPIS PRODUKTU

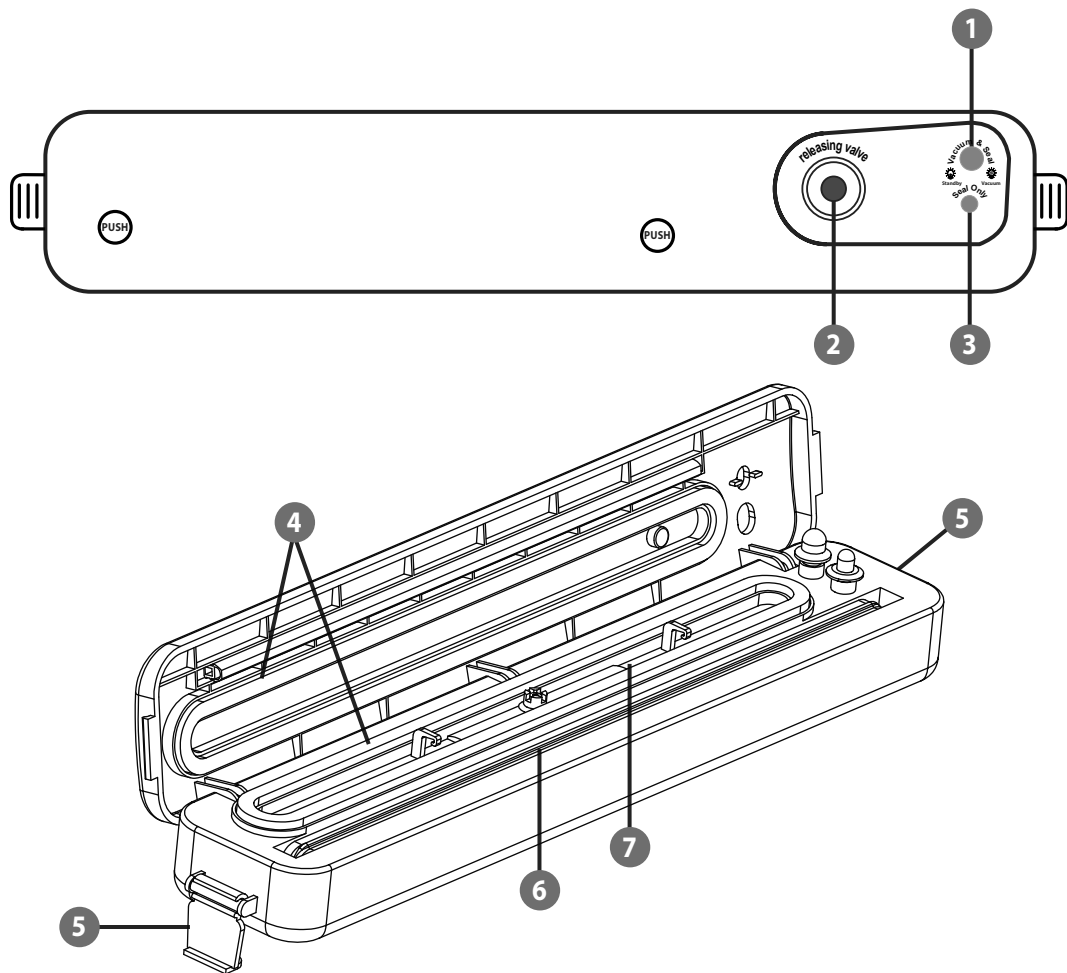

1. **VACUUM & SEAL** - Naciśnięcie powoduje odessanie powietrza i zgrzanie folii.
2. Przycisk odpowietrzenia komory zgrzewania
3. **SEAL ONLY** - Naciśnięcie włącza proces samego zgrzewania bez odsysania powietrza.

4. Uszczelka
5. Zatrask komory
6. Teflonowa taśma zgrzewająca
7. Komora zgrzewania

OBSŁUGA

1. Z rolki należy odciąć wybraną długość folii, a następnie jeden z otwartych końców położyć na otwartym urządzeniu tak, aby jego górna krawędź znajdowała się w komorze próżniowej pomiędzy uszczelkami.
2. Należy zamknąć klapę i zabezpieczyć zatrzaskami po bokach urządzenia.
3. Należy nacisnąć i przytrzymać przycisk SEAL ONLY przez około 3 sekundy, aby zgrzać worek. Dla lepszego efektu zaleca się lekkie dociśnięcie górnej części obudowy do dolnej. Podczas zgrzewania przycisk zmienia kolor na czerwony i po zgrzaniu ponownie będzie świecił się na zielono.
4. Należy umieścić wybrane produkty w przygotowanym worku foliowym tak, aby zostawić wystarczającą ilość wolnej przestrzeni w górnej części worka.
5. Należy otworzyć klapę urządzenia i włożyć otwarty koniec worka tak, aby jego górna krawędź znajdowała się w komorze próżniowej pomiędzy uszczelkami.
6. Należy zamknąć klapę i zabezpieczyć zatrzaskami po bokach urządzenia.
7. Należy nacisnąć przycisk "VACUUM & SEAL", aby rozpocząć proces odsysania powietrza. Kontrolka przycisku zaświeci się na zielono. Gdy odsysanie zostanie zakończone, kontrolka zmieni kolor na czerwony, a urządzenie automatycznie rozpocznie zgrzewanie. Po zakończeniu zgrzewania kontrolka ponownie zaświeci się na zielono.

KONSERWACJA I CZYSZCZENIE

1. Przed każdym czyszczeniem należy odłączyć urządzenie od zasilania.
2. Do czyszczenia należy używać delikatnej zwilżonej w wodzie szmatki lub ręcznika papierowego.
3. Do wyczyszczenia trudnych plam po resztkach jedzenia należy użyć szmatki nasączonej wodą z mydłem.
4. Po czyszczeniu należy dokładnie osuszyć urządzenie.
5. Zaleca się zostawianie nieużywanego urządzenia z otwartą klapą.

SPECYFIKACJA

DANE TECHNICZNE

Szerokość zgrzewania: 28 cm
 Podciśnienie: -0,6 bar
 Moc: 90 W
 Zasilanie: 100 - 240 V, 50 - 60 Hz

PARAMETRY FIZYCZNE

Wymiary: 370 x 66 x 51 mm
 Waga: 406 g

W ZESTAWIE

10 worków próżniowych 17 x 25 cm, instrukcja obsługi



Poland
Prawidłowe usuwanie produktu
(Zużyty sprzęt elektryczny i elektroniczny)



Oznaczenie umieszczone na produkcie lub w odnoszących się do niego tekstach wskazuje, że po upływie okresu użytkowania nie należy usuwać z innymi odpadami pochodzącymi z gospodarstw domowych. Aby uniknąć szkodliwego wpływu na środowisko naturalne i zdrowie ludzi wskutek niekontrolowanego usuwania odpadów, prosimy o oddzielenie produktu od innego typu odpadów oraz odpowiedzialny recykling w celu promowania ponownego użycia zasobów materialnych jako stałej praktyki. W celu uzyskania informacji na temat miejsca i sposobu bezpiecznego dla środowiska recyklingu tego produktu użytkownicy w gospodarstwach domowych powinni skontaktować się z punktem sprzedaży detalicznej, w którym dokonali zakupu produktu, lub z organem władz lokalnych. Użytkownicy w firmach powinni skontaktować się ze swoim dostawcą i sprawdzić warunki umowy zakupu. Produktu nie należy usuwać razem z innymi odpadami komercyjnymi. Produktu nie należy usuwać razem z innymi odpadami komunalnymi. Taki sprzęt podlega selektywnej zbiórce i recyklingowi. Zawarte w nim szkodliwe substancje mogą powodować zanieczyszczenie środowiska i stanowić zagrożenie dla życia i zdrowia ludzi.

Wyprodukowano w CHRL dla Lechpol Electronics Leszek Sp.k., ul. Garwolińska 1, 08-400 Miętne. serwis@lechpol.pl

Vă mulțumim pentru achiziționarea acestui aparat TEESA. Citiți acest manual de instrucțiuni și păstrați-l pentru consultări ulterioare. Producătorul nu își asumă responsabilitatea pentru daunele cauzate de manipularea și utilizarea necorespunzătoare a produsului.

INSTRUCȚIUNI PRIVIND SIGURANȚA

Pentru a reduce riscul accidentărilor, respectați următoarele măsuri de siguranță atunci când folosiți un aparat electric:

1. Citiți întreg manualul de utilizare înainte de a începe instalarea și asamblarea. Păstrați manualul pentru consultări ulterioare.
2. Înainte de a conecta dispozitivul la sursa de alimentare, asigurați-vă că tensiunea indicată pe aparat corespunde cu tensiunea de la priză.
3. Puneți dispozitivul pe o suprafață plană și stabilă.
4. Feriți dispozitivul de șocuri și nu îl scăpați pe jos.
5. Curățați dispozitivul conform instrucțiunilor din capitolul curățare și întreținere.
6. Opriți întotdeauna dispozitivul și deconectați-l de la sursa de alimentare:
 - dacă nu funcționează normal
 - dacă face un zgomot neobișnuit când funcționează
 - înainte de a dezambla dispozitivul
 - înainte de curățare
 - când nu este utilizat
7. Când deconectați aparatul de la priză, prindeți și trageți de ștecher, nu de cablu.
8. Acest aparat nu poate fi folosit de copii cu vârsta de peste 8 ani sau de către persoane cu capacități fizice și mentale reduse sau cu lipsă de experiență sau cunoștințe, dacă nu sunt supravegheați sau nu li se acordă instruire cu privire la folosirea aparatului în siguranță și dacă nu înțelege pericolele pe care le implică utilizarea aparatului. Copiii nu trebuie să se joace cu aparatul. Menținerea uzuală și curățarea aparatului nu se va face de către copii fără supraveghere.
9. Păstrați dispozitivul și adaptorul AC departe de căldură, apă, umezeală, margini ascuțite și alți factori care pot deteriora aparatul sau cablul acestuia.
10. Nu puneți dispozitivul în apă sau alte lichide; nu îl manipulați/utilizați cu mâinile ude.
11. Nu utilizați produsul în alte scopuri decât cele indicate în manual.
12. Nu utilizați accesorii neautorizate.
13. Aparatul este doar pentru uz casnic. Nu îl utilizați în scopuri comerciale sau industriale. Dispozitivul este doar pentru utilizare în interior.
14. NU utilizați dispozitivul dacă adaptorul AC este deteriorat sau dacă aparatul este spart.
15. Nu încercați să reparați produsul. Doar personalul autorizat și calificat poate repara dispozitivul. Aparatul nu are componente care pot fi reparate de utilizator.
16. Nu puneți dispozitivul pe suprafețe moi, cum ar fi un pat sau o canapea, deoarece acest lucru ar putea cauza răsturnarea dispozitivului.

DESCRIEREA PRODUSULUI

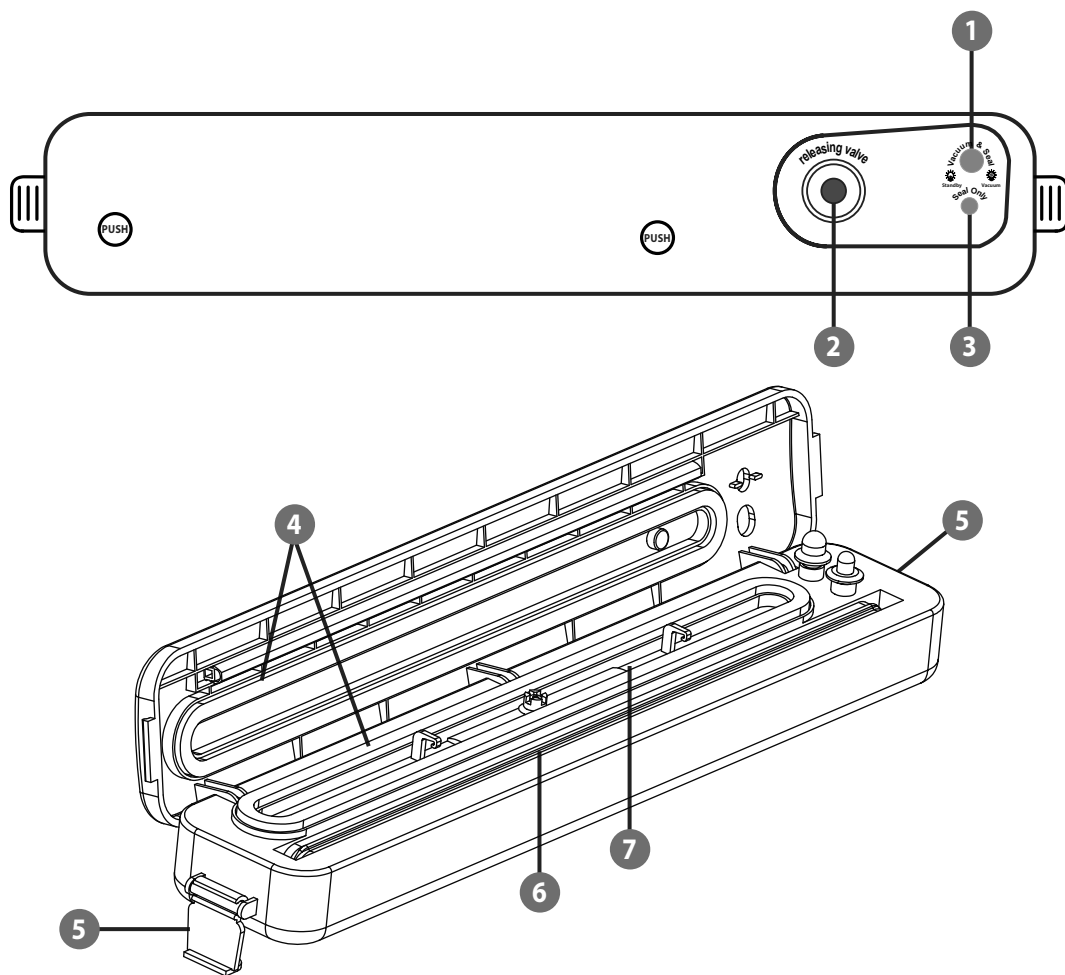

1. **VACUUM & SEAL** – Când este apăsat, aerul este aspirat și folia este sigilată.
2. Butonul de aerisire a camerei de etanșare
3. **SEAL ONLY** – Apăsarea începe procesul de etanșare fără aspirarea aerului.
4. Garnitură de etanșare
5. Zăvorul camerei
6. Bandă de etanșare din teflon
7. Cameră de etanșare

FUNCTIONARE

1. Tăiați lungimea dorită de folie din rolă, apoi plasați unul dintre capetele deschise pe dispozitivul deschis astfel încât marginea sa superioară să fie în camera de vid între sigilii.
2. Închideți clapeta și fixați-o cu zăvoarele de pe lateralele dispozitivului.
3. Apăsăți și mențineți apăsat butonul SEAL ONLY timp de aproximativ 3 secunde pentru a sigila pungă. Pentru cele mai bune rezultate, apăsați ușor partea superioară a carcasei pe partea inferioară. În timpul sigilării, butonul va deveni roșu și va reveni la verde după sigilare.
4. Așezați produsele selectate în pungă de plastic pregătită, lăsând suficient spațiu liber în partea de sus a pungii.
5. Deschideți clapeta și introduceți capătul deschis al pungii astfel încât marginea sa superioară să fie în camera de vid între sigilii.
6. Apăsăți butonul VACUUM & SEAL pentru a porni procesul de vidare. Indicatorul butonului se va aprinde verde. Când vidare este finalizată, indicatorul va deveni roșu, iar aparatul va începe automat procesul de sigilare. După finalizarea sigilării, indicatorul se va aprinde din nou verde.

CURĂȚARE ȘI ÎNTREȚINERE

1. Înainte de fiecare curățare, deconectați aparatul de la sursa de alimentare.
2. Pentru curățare, folosiți un material textil moale, ușor umezit cu apă sau un prosop de hârtie.
3. Pentru a curăța petele dure de reziduuri alimentare, utilizați un material textil umezit cu apă și detergent.
4. După curățare, uscați bine aparatul.
5. Este recomandat să lăsați dispozitivul cu trapa deschisă atunci când nu este utilizat.

SPECIFICAȚII

DATE TEHNICE

Etanșare pe lungime mare: 28 cm

Vacuum: -0,6 bar

Putere: 90 W

Alimentare: 100 - 240 V, 50 - 60 Hz

PARAMETRI FIZICI

Dimensiuni: 370 x 66 x 51 mm

Greutate: 406 g

SETUL INCLUDE

10 pungi de vid 17 x 25 cm, manual de utilizare



Romania
Reciclarea corectă a acestui produs
(reziduuri provenind din aparatură electrică și electronică)

Marcăjale de pe acest produs sau menționate în instrucțiunile sale de folosire indică faptul că produsul nu trebuie aruncat împreună cu alte reziduuri din gospodărie atunci când nu mai este în stare de funcționare. Pentru a preveni posibile efecte daunatoare asupra mediului înconjurător sau a sănătății oamenilor datorate evacuării necontrolate a reziduurilor, vă rugăm să separați acest produs de alte tipuri de reziduuri și să-l reciclați în mod responsabil pentru a promova refolosirea resurselor materiale. Utilizatorii casnici sunt rugați să ia legătura fie cu distribuitorul de la care au achiziționat acest produs, fie cu autoritățile locale, pentru a primi informații cu privire la locul și modul în care pot depozita acest produs în vederea reciclării sale ecologice. Utilizatorii instituționali sunt rugați să ia legătura cu furnizorul și să verifice condițiile stipulate în contractul de vânzare. Acest produs nu trebuie amestecat cu alte reziduuri de natură comercială. Este interzisă depozitarea deșeurilor de echipamente marcate cu simbolul unui coș de gunoi alături de alte deșeurii. Acest echipament este supus colectării și reciclării selective. Substanțele nocive pe care le conține pot provoca poluarea mediului și reprezintă o amenințare pentru sănătatea umană.



ȚădukemvĂm zăkĂpĂne zăriădeniă TEESA. Pred pĂuĂitĂm si pĂzĂrne pĂcĂitĂjte tento nĂvĂd Ă ušĂĂvĂjte ho pred pĂrĂpădnĂ nesĂkĂršie pĂuĂitĂe. VĂrĂbĂcĂ nezĂpĂvedĂ ză nesĂrĂvne pĂuĂitĂe pĂrĂdĂktĂ.

BEZPEČNOSTNÉ PREDPISY

Aby ste predišli poškodeniu alebo zraneniu, dbajte počas používania na základné bezpečnostné opatrenia vrátane tých, ktoré sú uvedené nižšie:

1. Pred použitím si pozorne prečítajte návod na použitie a to aj v prípade, že ste už podobné zariadenie používali. Tento návod si uschovajte pre neskoršie použitie.
2. Pred pripojením zariadenia skontrolujte, či sa napätie uvedené na štítku spotrebiča zhoduje s napätím vašej elektrickej siete.
3. Umiestnite zariadenie na rovný a stabilný povrch.
4. Chráňte zariadenie pred pádom a otrasmi.
5. Zariadenie čistite podľa pokynov uvedených v kapitole „Údržba a Čistenie“.
6. Vždy vypnite spotrebič a odpojte ho od zdroja napájania:
 - ak zariadenie nepracuje správne,
 - v prípade, že zariadenie vydáva neprirodzený zvuk,
 - pred demontážou,
 - pred čistením,
 - ak sa nepoužíva.
7. Pri odpájaní spotrebiča od zdroja napájania uchopte a ťahajte za zástrčku, nikdy nie za kábel/šnúru.
8. Toto zariadenie môžu používať deti vo veku najmenej 8 rokov a osoby so zníženými fyzickými, zmyslovými alebo duševnými schopnosťami, ako aj osoby, ktoré nemajú žiadne skúsenosti a nie sú s týmto zariadením oboznámené, ak je poskytnutý dohľad alebo poučenie o jeho používaní bezpečným spôsobom, tak aby bolo možné porozumieť možným rizikám. Deti by mali byť poučené, aby so spotrebičom nezaobchádzali ako s hračkou. Čistenie a údržbu zariadenia by deti nemali vykonávať bez dozoru.
9. Zariadenie a sieťový adaptér udržiajte mimo dosahu zdrojov tepla, vody, vlhkosti, ostrých hrán a iných faktorov, ktoré by mohli spôsobiť poškodenie tohto zariadenia.
10. Neponárajte zariadenie do vody ani ho neobsluhujte mokkými rukami.
11. Nepoužívajte zariadenie na iný účel než je uvedené v tomto návode.
12. Nepoužívajte neoriginálne príslušenstvo ani diely.
13. Zariadenie je určené na domáce použitie. Nepoužívajte ho na komerčné a priemyselné účely. Zariadenie je určené iba na použitie v interiéri.
14. Je zakázané zariadenie používať, ak nefunguje správne alebo je napájač poškodený.
15. Je zakázané svojpomocne zariadenie opravovať. Iba oprávnené osoby a kvalifikovaný personál môže zariadenie opravovať. Zariadenie neobsahuje súčiastky, ktoré by mohli byť opravené samotným užívateľom.
16. Neumiestňujte spotrebič na mäkké povrchy, ako je posteľ alebo pohovka, pretože by to mohlo spôsobiť jeho prevrátenie.

POPIS SPOTREBIČA

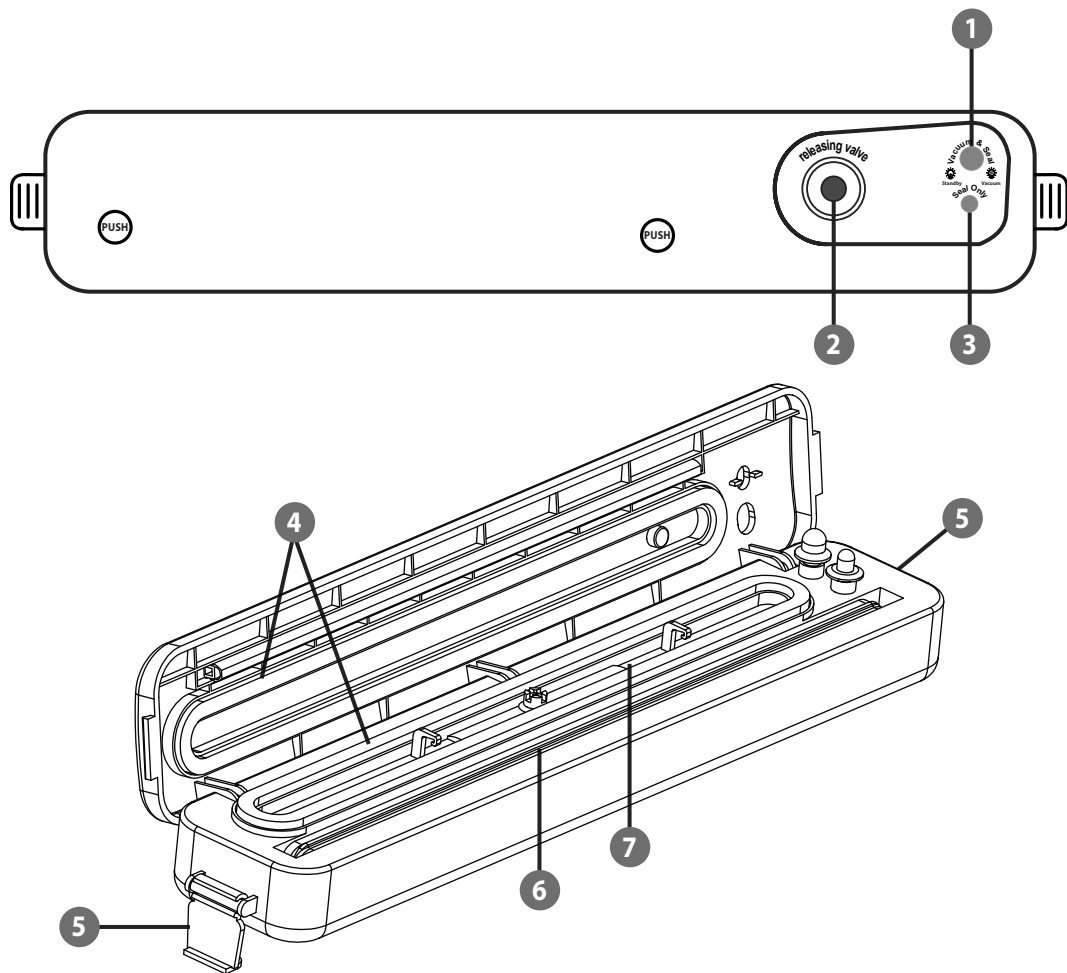

1. **VACUUM & SEAL** – Stlačením sa odsaje vzduch a fólia sa zvarí.
2. Tlačidlo na odvzdušnenie tesniacej komory
3. **SEAL ONLY** – Stlačením sa spustí proces zvarovania bez odsávania vzduchu.

4. Tesnenie
5. Zámka komory
6. Teflónová zváracia páska
7. Tesniaca komora

POUŽITIE

1. Z kotúča odstrihnite požadovaný kus fólie a potom jeden z otvorených koncov umiestnite na otvorené zariadenie tak, aby jeho horný okraj bol vo vákuovej komore medzi spojmi.
2. Zatvorte chlopňu a zaistite ju západkami na bokoch zariadenia.
3. Stlačte a podržte tlačidlo IBA ZAVAROVÁŤ približne 3 sekundy, aby sa vrečko zatavilo. Pre dosiahnutie najlepších výsledkov jemne pritlačte hornú časť krytu k spodnej časti. Počas zatavovania sa tlačidlo rozsvieti na červeno a po zatavení sa vráti na zeleno.
4. Vložte vybrané produkty do pripraveného plastového vrečka a nechajte v hornej časti vrečka dostatok voľného miesta.
5. Otvorte chlopňu a vložte otvorený koniec vrečka tak, aby jeho horný okraj bol vo vákuovej komore medzi spojmi.
6. Stlačte tlačidlo VACUUM & SEAL, aby ste spustili proces odsávania vzduchu. Kontrolka tlačidla sa rozsvieti nazeleno. Po dokončení odsávania sa kontrolka zmení na červeno a zariadenie automaticky začne zvarovanie. Po dokončení zvarovania sa kontrolka opäť rozsvieti nazeleno.

ČISTENIE A ÚDRŽBA

1. Pred každým čistením odpojte spotrebič od elektrickej siete.
2. Na čistenie používajte mäkkú handričku navlhčenú vo vode alebo papierovú vreckovku.
3. Na odstránenie odolných škvŕn od zvyškov jedla použite handričku namočenú v mydlovej vode.
4. Po vyčistení spotrebič dôkladne osušte.
5. Pokiaľ spotrebič nepoužívate, odporúča sa ho ponechať s otvoreným vekom.

ŠPECIFIKÁCIA

TECHNICKÉ PARAMETRE

Šírka zvaru: 28 cm

Síla odsávania: -0,6 bar

Príkon: 90 W

Napájanie: 100 - 240 V, 50 - 60 Hz

FYZICKÉ PARAMETRE

Rozmery: 370 x 66 x 51 mm

Hmotnosť: 406 g

OBSAH BALENIA

10 vákuových vreciek 17 x 25 cm, užívateľskú príručku



Slovensko
Správna likvidácia tohto produktu
(O odpade z elektronických zariadení a ich príslušenstva)



(Platí v Európskej únii a v ostatných európskych krajinách so systémom triedeného odpadu) Toto označenie na výrobku alebo v dokumentácii znamená, že by nemal byť likvidovaný s inými domácimi zariadeniami po skončení svojho funkčného obdobia. Aby sa zabránilo možnému znečisteniu životného prostredia alebo poškodeniu ľudského zdravia nekontrolovanou likvidáciou odpadu, oddelte ich prosíme od ďalších typov odpadov a recyklujte ich zodpovedne a podporte opätovné využitie materiálnych zdrojov. Domáci spotrebiteľia by sa mali informovať u predajcu kde tento výrobok zakúpili ako ho správne recyklovať alebo kde by ho mohli odovzdať k recyklácii. Priemyselní používatelia by mali kontaktovať svojho dodávateľa a overiť podmienky kúpnej zmluvy. Tento výrobok by sa nemal miešať s inými komerčnými produktmi, určenými na likvidáciu.

Vyrobené v Číne pre Lechpol Electronics Leszek Sp.k., ul. Garwolińska 1, 08-400 Miętne. serwis@lechpol.pl

teesa®

www.teesa.pl